



## PREFEITURA MUNICIPAL DE PALMA / MG

Praça Getúlio Vargas, 26 – Centro

Palma / MG – CEP: 36.750-000

CNPJ: 17.734.906/0001-32

Fls.

### EDITAL DE LICITAÇÃO PÚBLICA

|   |                                     |
|---|-------------------------------------|
| <b>Processo Licitatório nº 051/2023</b>   | <b>Tomada de Preços nº 004/2023</b> |
| <b>Unidade Requisitante:</b> Secretaria Municipal de Obras.   |                                     |
| <b>Critério de Aceitabilidade:</b> Média de Preços apurada pela Administração, bem como a observância aos preceitos legais e regras consignadas neste edital. |                                     |
| <b>Preços Máximos Aceitos:</b> Média Unitária e Total estimados em Planilha Orçamentária, apresentada pela Administração.                                     |                                     |
| <b>Tipo de Julgamento:</b> ( ) Menor preço por item ( ) Menor Preço por lote ( x ) Menor Preço Global   |                                     |
| <b>Regime de Execução:</b> Empreitada por Preço Global.   |                                     |
| <b>Data de Abertura:</b> 07/06/2023.  |                                     |
| <b>Horário de Abertura:</b> 13h00min - horário de Brasília.   |                                     |
| <b>Prazo Limite de Protocolo:</b> 07/06/2023 às 13h50min horário de Brasília.   |                                     |
| <b>Local de Realização:</b> Praça Getulio Vargas, 26 – Centro – Palma – MG – CEP 36.750-000.  |                                     |
| <b>Consulta ao Edital:</b> Praça Getulio Vargas, 26 – Centro – Palma – MG – CEP 36.750-000.   |                                     |
| <b>Telef. Contato:</b> (32) 998825734 e 998825775   |                                     |
| <b>E-mail:</b> <a href="mailto:licitacao@palma.mg.gov.br">licitacao@palma.mg.gov.br</a>   |                                     |
| <b>Aplicar Benefícios da Lei Complementar 123/2006 e Lei Complementar nº 147/2014:</b> (x) Sim ( ) Não  |                                     |
| <b>Licitação Exclusiva Para Desenvolvimento Local/Regional:</b> ( ) sim ( x ) Não (Caso afirmativo, ver item 4 do edital)                                     |                                     |
| <b>Licitação Exclusiva art. 47 da Lei Complementar nº 147/2014:</b><br>( x ) Sim ( ) Não  |                                     |
| <b>Aplicar o § 3º do art. 48 da Lei Complementar nº 147/2014:</b> ( ) Sim (X) Não   |                                     |
| <b>Justificativa:</b> Maior vantagem a ampla concorrência para não representar prejuízo ao conjunto da obra a ser contratada.                                 |                                     |
| <b>Uso de Tecnologia para Elaboração de Proposta:</b> ( ) sim ( x ) Não (Caso afirmativo, ver item 8 do edital)   |                                     |

O Município de Palma/MG, inscrito no CNPJ n.º 17.734.906/0001-32, por intermédio da Comissão Permanente de Licitação, leva ao conhecimento dos interessados que, na forma da Lei Federal n.º 8.666/93 e legislação complementar e outras normas aplicáveis ao objeto deste certame, fará realizar licitação mediante cláusulas e condições estabelecidas neste edital:

Os trabalhos serão conduzidos pela Comissão Permanente de Licitação da Prefeitura Municipal de Palma/MG, bem como demais profissionais integrantes desta Administração, quanto intimados na condição de orientadores, à luz da Lei Federal 8.666/93.

Ocorrendo decretação de feriado ou outro fato superveniente, de caráter público ou emergencial que impeça a realização deste evento na data e horário supracitados no preâmbulo deste Edital, a licitação será remarcada com a devida ciência das licitantes.

A solicitação de esclarecimento a respeito de condições deste edital e de outros assuntos relacionados à presente licitação deverá ser efetuada pelas empresas interessadas em participar do certame, até o 3º (terceiro) dia útil que anteceder a data estabelecida no preâmbulo deste instrumento convocatório para a reunião de recebimento e abertura dos envelopes “Documentação” e “Proposta”.

As respostas da Comissão Permanente de Licitação quanto às dúvidas e questionamentos suscitados serão dadas por escrito, e encaminhadas a todos os adquirentes do Edital, bem assim afixadas no Quadro de Avisos da Prefeitura Municipal de Palma/MG e publicadas no endereço eletrônico oficial: <http://www.Palma.mg.gov.br>, para ciência de quaisquer outros interessados. Ressalvando o direito de responder através de correio eletrônico oficial do setor de licitações, cabendo aos interessados a leitura de nota(s) publicada(s) no referido Quadro e/ou endereço eletrônico oficial ou acessar o correio eletrônico informado, no ato da solicitação de esclarecimento, para obtenção das informações prestadas pela Comissão Permanente de Licitação.

Quando o questionamento implicar alteração de condição básica da licitação, o edital será revisto e o prazo de apresentação das propostas será reaberto.



## PREFEITURA MUNICIPAL DE PALMA / MG

Praça Getúlio Vargas, 26 – Centro

Palma / MG – CEP: 36.750-000

CNPJ: 17.734.906/0001-32

Fls.

A empresa e/ou representante que tiver interesse em participar do certame, obriga-se a acompanhar as publicações referentes ao processo no endereço eletrônico oficial: <http://www.palma.mg.gov.br>, bem como as publicações no quadro de avisos desta Administração e no jornal [www.diariomunicipal.com.br/amm-mg](http://www.diariomunicipal.com.br/amm-mg) e/ou Imprensa Oficial do Estado de Minas Geais, quando for o caso, com vista a possíveis alterações e avisos.

### 1 - DAS PEÇAS INTEGRANTES DO EDITAL:

- **ANEXO I** – Normas Específicas – Projeto Básico – Termo de Referência;
- **ANEXO II** – Modelo de Declaração de Microempresa ou Empresa de Pequeno Porte;
- **ANEXO III** – Modelo de Procuração;
- **ANEXO IV** – Modelo de Termo de Renúncia ao prazo recursal;
- **ANEXO V** – Modelo de Declaração de que a empresa licitante conhece todas as informações e concorda com as condições estabelecidas no presente edital;
- **ANEXO VI** – Modelo de Declaração de inexistência de fato superveniente impeditivo da habilitação;
- **ANEXO VII** – Modelo de Declaração de cumprimento do art. 7º, XXXIII da Constituição Federal, sob as penalidades da lei, firmada pelo representante legal;
- **ANEXO VIII** – Modelo de Declaração de que o licitante não possui nenhum vínculo empregatício com a Prefeitura Municipal de Palma/MG;
- **ANEXO IX** – Declaração de Visita Técnica;
- **ANEXO X** – Minuta do Contrato;
- **ANEXO XI** – Modelo de declaração de elaboração de proposta independente;
- **ANEXO XII** – Modelo da Proposta Comercial;
- **ANEXO XIII** – Planilha de Orçamentária e BDI;
- **ANEXO XIV** – Cronograma Físico Financeiro;
- **ANEXO XV** – Memorial Descritivo;
- **ANEXO XVI** – Projetos e Memória de Cálculo.

### 2 - DO OBJETO:

2.1- A presente licitação tem por objetivo a contratação de empresa especializada em obras e serviços de engenharia, para execução de reforma da Capela Mortuária, no Distrito de Itapiruçu, Município de Palma/MG, consistindo no fornecimento de mão-de-obra, materiais, equipamentos e quaisquer outros objetos inerentes à execução, conforme especificações contidas no projeto, planilhas, cronogramas e demais documentos em anexo, em conformidade com o anexo I deste edital (projeto Básico – Termo de Referência).

### 3 - DAS CONDIÇÕES GERAIS PARA PARTICIPAÇÃO:

- 3.1- Poderão participar deste processo as empresas que:
- a) comprovarem possuírem os requisitos mínimos de qualificação exigidos neste edital, sendo pertinentes ao ramo do objeto ora licitado;
  - b) tenham Capital Social Integralizado igual ou superior a 10% (dez por cento) do valor estimado para esta licitação, até a data de sua realização.
- 3.2- Não poderão participar deste processo licitatório:
- a) Licitantes suspenso de participar de licitação e impedido de contratar com o município, durante o prazo da sanção aplicada;
  - b) Licitante declarado inidôneo para licitar ou contratar com a Administração Pública, enquanto perdurarem os motivos determinantes da punição ou até que seja promovida sua reabilitação;
  - c) Sociedade estrangeira não autorizada a funcionar no País;
  - d) Licitante cujo estatuto ou contrato social não inclua o objeto deste processo;
  - e) Licitante que se encontre em processo de dissolução, recuperação judicial, recuperação extrajudicial, falência, concordata, fusão, cisão ou incorporação;
  - f) Sociedades integrantes de um mesmo grupo econômico, assim entendidas aquelas que tenham diretores, sócios ou representantes legais comuns, ou que utilizem recursos materiais, tecnológicos ou humanos em comum, exceto se demonstrado que não agem representando



## PREFEITURA MUNICIPAL DE PALMA / MG

Praça Getúlio Vargas, 26 – Centro

Palma / MG – CEP: 36.750-000

CNPJ: 17.734.906/0001-32

Fls.

- interesse econômico em comum;
- g) Empresas enquadradas nas condições estabelecidas no art. 9º, da Lei Federal 8.666/93;
  - h) Empresas enquadradas nos preceitos ditados pela Lei Estadual nº 13.994, de 18/09/2001;
  - i) Empresas reunidas em consórcio cujo motivo ensejador é a baixa complexidade técnica e operacional do empreendimento, sendo comum a participação de empresas de pequeno e médio porte, às quais, em sua maioria, apresentam o mínimo exigido no tocante à qualificação técnica e econômico-financeira, condições suficientes para a execução de contratos dessa natureza. Nesta esteira a ausência de consórcio não trará prejuízos à competitividade do certame, visto que, em regra, a formação de consórcios é admitida quando o objeto a ser licitado envolve questões de alta complexidade ou de grande vulto, em que empresas, isoladamente, não teriam condições de suprir os requisitos de habilitação do edital.

3.3- Iniciado o certame não mais será admitida a participação de licitante retardatário, exceto como ouvinte.

---

### **4 - DA PARTICIPAÇÃO DAS EMPRESAS ENQUADRADAS NAS CONDIÇÕES DA LEI COMPLEMENTAR 123/2006:**

---

- 4.1- À licitante que cumprir os requisitos legais para qualificação como microempresa, empresa de Pequeno Porte ou equiparada, conforme art. 3º da Lei Complementar nº 123/06, e que não esteja sujeito a quaisquer dos impedimentos do parágrafo 4º do art. 3º da Lei Complementar nº 123/06, será concedido o tratamento favorecido, nos termos dos art. 42 a 49 do mesmo diploma legal;
- 4.2- Na forma da legislação vigente, os licitantes para obterem o tratamento diferenciado deverão comprovar a condição de microempresa, empresa de pequeno porte ou equiparada mediante a apresentação de:
- 4.2.1- Se inscrita no Registro Público de Empresas Mercantis, declaração de enquadramento arquivada ou a Certidão Simplificada com data de expedição não superior à 60 (sessenta) dias, pela Junta Comercial, ou Declaração de Microempresa ou Empresa de Pequeno Porte **(vd modelo do anexo II)**;
- 4.2.2- Se inscrita no Registro Civil de Pessoas Jurídicas, declaração de enquadramento arquivada ou a Certidão de Breve Relato do Cartório de Registro Civil de Pessoas Jurídicas, ou Declaração de Microempresa ou Empresa de Pequeno Porte **(vd modelo do anexo II)**;
- 4.3- A licitante que apresentar declaração falsa responderá por seus atos, civil, penal e administrativamente;
- 4.4- Para concessão do tratamento diferenciado, as licitantes deverão apresentar acostado ao credenciamento ou a proposta comercial qualquer um dos documentos mencionados nos itens 4.2.1 e 4.2.2;
- 4.5- Não sendo vencedora a microempresa ou a empresa de pequeno porte mais bem classificada, na forma da condição do subitem 4.2, serão convocadas as licitantes remanescentes que porventura se enquadrem na situação descrita nesta condição, na ordem classificatória, para o exercício do mesmo direito;
- 4.6- A licitante que ofertar preços considerados inexequível pela Comissão Permanente de Licitação, e que não demonstre posteriormente a sua exequibilidade, se sujeita às sanções administrativas pela não-manutenção da proposta, sem prejuízo de outras sanções, inclusive aquela tipificada no art. 93, da Lei Federal nº 8.666/93.

---

### **5 - DA PARTICIPAÇÃO EXCLUSIVA DE ME EPP E EQUIPARADAS LOCAIS/REGIONAIS:**

---

- 5.1- Não se aplica exclusividade às empresas locais e regionais, estando o certame aberto à participação de todos interessados.

---

### **6 - DA FORMA DE APRESENTAÇÃO DOS ENVELOPES:**

---

- 6.1- Até o dia, horário e local fixados no preâmbulo deste edital, as empresas deverão apresentar junto à Comissão de Licitação, simultaneamente, sua documentação e propostas de preço, em envelopes separados, fechados, preferencialmente rubricados no fecho;
- 6.1.1- O envelope com os “documentos de habilitação” deverá conter, externamente, os seguintes



## PREFEITURA MUNICIPAL DE PALMA / MG

Praça Getúlio Vargas, 26 – Centro

Palma / MG – CEP: 36.750-000

CNPJ: 17.734.906/0001-32

Fls.

dizeres:

**Nome ou Razão Social do Licitante**  
**À Comissão de Licitação da Prefeitura de Palma/MG**  
**Envelope 01 – Documentos de Habilitação**  
**Processo Nº 051/2023**  
**Modalidade: Tomada de Preços nº 004/2023**  
**Data e horário de abertura**

6.1.2- O envelope com a “proposta comercial” deverá conter, externamente, os seguintes dizeres:

**Nome ou Razão Social do Licitante**  
**À Comissão de Licitação da Prefeitura de Palma/MG**  
**Envelope 02 – Proposta Comercial**  
**Processo Nº 051/2023**  
**Modalidade: Tomada de Preços nº 004/2023**  
**Data e horário de abertura**

6.2- Envelopes apresentados em local e/ou horário diferente não serão objeto de julgamento pela Comissão de Licitação, não sendo permitida a participação de licitantes retardatários;

6.3- A Prefeitura Municipal de Palma/MG não se responsabilizará por envelopes “Documentos de Habilitação” e “Proposta Comercial” endereçados via postal ou por outras formas, entregues em local diverso, e que, por isso, não cheguem na data e horário previstos neste edital;

6.4- Depois da hora determinada para protocolo, nenhum envelope contendo documentos ou proposta será recebido pela comissão, sendo este fato devidamente consignado na respectiva ata.

### **7 - DO CREDENCIAMENTO:**

7.1- Para se credenciar perante este certame os proponentes deverão se apresentar junto à Comissão Permanente de Licitação, munidos com todos os documentos legais exigidos por lei e este edital, que lhes autorizem a admissão no certame garantindo-lhes a participação neste procedimento licitatório. Os representantes documentadamente credenciados pelas proponentes e aceitos pela comissão deverão, no ato da entrega dos envelopes, identificarem-se exibindo as carteiras de identidades ou documentos equivalentes;

7.2- O credenciamento do representante legal se fará por instrumento público de procuração que comprove os necessários poderes para praticar todos os atos pertinentes ao certame, em nome da proponente ou por procuração com firma reconhecida do representante legal da empresa **(vd modelo do anexo III)** devidamente acompanhada do Estatuto, Contrato Social, ou outro instrumento, na forma da lei, devidamente registrado no órgão competente, demonstrando que o sócio administrador, proprietário, dirigente ou assemblado da proponente, é o assinante da procuração ou carta de credenciamento. Em sendo sócio, proprietário, dirigente ou assemblado da proponente, deverá apresentar cópia do respectivo estatuto ou contrato social, ou outro instrumento, na forma da lei, devidamente registrado no órgão competente, no qual estejam expressos seus poderes para exercerem direitos e assumir obrigações em decorrência de tal investidura;

7.3- As pessoas que não comprovarem possuir poderes para representação legal das licitantes somente poderão participar da sessão como ouvintes.

### **8 - ENVELOPE N.º 01 – DOCUMENTOS DE HABILITAÇÃO:**

8.1- Sob pena de inabilitação e desclassificação, todos os documentos apresentados deverão referir-se ao mesmo CNPJ/MF constante da proposta de preços, exceto no caso das filiais em que as certidões são emitidas com CNPJ da matriz;

8.2- Os documentos necessários à habilitação poderão ser apresentados em original, ou por cópia autenticada em cartório competente, ou publicação em órgão da imprensa oficial ou de cópias, desde que acompanhadas dos originais para conferência pela Comissão Permanente de Licitação;

8.3- A licitante deverá apresentar os seguintes documentos para habilitar-se no presente processo:

#### **A) RELATIVOS À HABILITAÇÃO JURÍDICA, FISCAL E TRABALHISTA:**



## PREFEITURA MUNICIPAL DE PALMA / MG

Praça Getúlio Vargas, 26 – Centro

Palma / MG – CEP: 36.750-000

CNPJ: 17.734.906/0001-32

Fls.

- a.1) Registro comercial (no caso de empresa individual); Ato constitutivo, estatuto ou contrato social em vigor, devidamente registrado (se tratando de sociedades comerciais e, no caso de sociedades por ações, acompanhado de documentos de eleição de seus administradores); Inscrição do ato constitutivo, no caso de sociedades civis, acompanhada de prova de diretoria em exercício; Decreto de autorização, em se tratando de empresa ou sociedade estrangeira em funcionamento no País, e ato de registro ou autorização para funcionamento expedido pelo órgão competente, quando a atividade assim o exigir;
- a.2) Prova de Inscrição no Cadastro Nacional de Pessoa Jurídica (CNPJ);
- a.3) Prova de inscrição no cadastro de contribuintes estadual ou municipal, se houver, relativo ao domicílio ou sede do licitante, pertinente ao seu ramo de atividade e compatível com o objeto contratual;
- a.4) Prova de regularidade para com a Fazenda Federal, Estadual e Municipal do domicílio ou sede do licitante, ou outra equivalente, na forma da lei.
- a.5) Prova de regularidade relativa à Seguridade Social e ao Fundo de Garantia por Tempo de Serviço (FGTS), demonstrando situação regular no cumprimento dos encargos sociais instituídos por lei.
- a.6) Prova de inexistência de débitos inadimplidos perante a Justiça do Trabalho, mediante a apresentação de certidão negativa, nos termos do Título VII-A da Consolidação das Leis do Trabalho, aprovada pelo Decreto-Lei no 5.452, de 1º de maio de 1943.

---

### B) QUALIFICAÇÃO TÉCNICA:

---

- b.1) Registro ativo da empresa licitante no Conselho Regional junto a entidade competente (CREA/CAU);
- b.2) QUALIFICAÇÃO TÉCNICO-PROFISSIONAL: comprovação, pela licitante, de possuir em seu quadro permanente, na data prevista para a entrega dos envelopes, engenheiro civil/arquitetônico detentor de atestado(s) devidamente registrado(s) no CREA ou CAU, fornecido(s) por pessoas jurídicas de direito público ou privado, para atendimento ao objeto da presente licitação, com nome legível do representante legal da empresa signatária, em papel timbrado do emitente, no qual comprove a sua execução e sua responsabilidade técnica nos serviços:
  - b.2.1) No caso de duas ou mais **licitantes** apresentarem atestados de um mesmo profissional como responsável técnico, como comprovação de qualificação técnica, todos serão inabilitados;
  - b.2.2) A comprovação de inclusão no quadro permanente ao qual se refere esta alínea, deverá ser comprovada através da apresentação da CTPS, ou contrato de prestação de serviços autônomos reconhecidamente firmado e registrado entre a licitante e o profissional;
  - b.2.3) No caso do Responsável Técnico for sócio da empresa, a comprovação deverá se dar através da apresentação do Contrato Social da empresa, juntamente com registro no CREA/CAU, indicando ser o sócio e Responsável Técnico da Licitante.

---

### C) RELATIVA À QUALIFICAÇÃO ECONÔMICO-FINANCEIRA:

---

- c.1) A Licitante deverá comprovar a sua qualificação econômico-financeira através da apresentação dos seguintes documentos:
  - c.1.1) demonstrações contábeis do último exercício social, já exigíveis, devidamente registrados no órgão competente ou transmitidas pelo SPED (Sistema Público de Escrituração Digital) com o respectivo recibo de transmissão e apresentados na forma da Lei, que comprovem a boa situação financeira da empresa, vedada a sua substituição por balancetes ou balanços provisórios, podendo ser atualizados por índices oficiais quando encerrado a mais de três meses da data da apresentação da proposta, **inclusive a sociedade empresária ou o empresário individual optante pelo regime tributário SIMPLES NACIONAL**, nos termos dos artigos 1.179 a 1.195 da Lei 10.406 de 10 de março de 2002 – Código Civil Brasileiro;
    - c.1.1.1) A boa situação econômico-financeira estará comprovada na hipótese de a licitante dispor de índices de Liquidez Geral (LG), Solvência Geral (SG) e Liquidez Corrente (LC), Liquidez Instantânea (LI), Gerência de Capitais de Terceiros (GCT) e Grau de Endividamento (GE), discriminado nas formulas seguintes:



## PREFEITURA MUNICIPAL DE PALMA / MG

Praça Getúlio Vargas, 26 – Centro

Palma / MG – CEP: 36.750-000

CNPJ: 17.734.906/0001-32

Fls.

|  |  |   |
|--|--|---|
| LG = AC + RLP/PC + ELP<br>Onde:<br>LG = Liquidez Geral<br><br>AC = Ativo Circulante<br><br>RLP = Realizável a Longo Prazo<br><br>PC = Passivo Circulante<br><br>ELP = Exigível a Longo Prazo | SG = AT/PC + ELP<br>Onde:<br>SG = Solvência Geral<br><br>AT = Ativo total<br><br>PC = Passivo Circulante<br>ELP = Exigível a Longo Prazo         | LC = AC/PC<br>Onde:<br>LC = Liquidez Corrente<br><br>AC = Ativo Circulante<br><br>PC = Passivo Circulante   |
| LI = AD/PC<br>Onde:<br>LI = Liquidez Instantânea<br><br>AD = Ativo Disponível<br><br>PC = Passivo Circulante   | GE = PC+ELP/AT<br>Onde:<br>GE = Grau de Endividamento<br><br>PC = Passivo Circulante<br><br>ELP = Exigível a Longo Prazo<br><br>AT = Ativo total | GCT = PL/PC+ELP<br>Onde:<br>GCT = Gerência de Capitais de Terceiros<br>PL = Patrimônio Líquido<br><br>PC = Passivo Circulante<br><br>ELP = Exigível a Longo Prazo |

**c.1.1.2) Não será habilitado o licitante cujos índices LG, SG, CGT e LC forem inferiores a 1,0 (um inteiro), o índice LI for inferior que 1,20 (um inteiro e vinte décimo) e GE for superior a 0,50 (cinquenta décimo).**

c.1.2) Comprovação de possuir Capital Social devidamente integralizado no valor mínimo de 10% (dez por cento) do valor estimado desta licitação.

c.2) Todos documentos deverão ser assinados pelo Contador da Empresa, constando o seu registro no Conselho Regional de Contabilidade – CRC, e pelo Diretor ou representante legal.

### **D) DEMAIS DOCUMENTOS COMPLEMENTARES:**

d.1) Certidão Negativa de Falência, concordata ou recuperação judicial, expedida pelo distribuidor da sede da pessoa jurídica;

d.2) Termo de renúncia ao prazo recursal, se for o caso, conforme modelo do **anexo IV**;

d.3) Declaração de que a empresa licitante conhece todas as informações e concorda com as condições estabelecidas no presente edital, conforme modelo do **anexo V**;

d.4) Declaração de inexistência de fato superveniente impeditivo da habilitação, conforme modelo do **anexo VI**;

d.5) Declaração de cumprimento do art. 7º, XXXIII da Constituição Federal, sob as penalidades da lei, firmada pelo representante legal, conforme modelo **anexo VII**;

**d.6)** Declaração de que o licitante não possui nenhum vínculo empregatício com a Prefeitura Municipal de Palma/MG, conforme modelo **anexo VIII**;

d.7) Declaração de Visita Técnica, quando exigível, conforme modelo do **anexo IX**.

8.4- Não serão aceitos protocolos de entrega ou solicitação de documento em substituição aos documentos requeridos no presente edital e seus anexos;

8.5- A Comissão Permanente de Licitação poderá efetuar consultas ao site da Receita Federal para certificação sobre a regularidade da inscrição da empresa no Cadastro Nacional de Pessoa Jurídica - CNPJ, em observância à legislação pertinente, confirmando, ainda, a autenticidade dos demais documentos extraídos pela internet, junto aos sites dos órgãos emissores, para fins de habilitação.

8.6- Serão aceitos documentos que expressem sua validade, desde que em vigor, ou, quando não declarada sua validade pelo emitente, expedido 60 (sessenta) dias, no máximo, da data de abertura.

8.7- A microempresa, empresa de pequeno porte ou equiparada deverão apresentar toda a documentação exigida para a habilitação, inclusive os documentos comprobatórios da regularidade fiscal, mesmo que estes apresentem alguma restrição.

8.8- Havendo restrição nos documentos comprobatórios da regularidade fiscal, será assegurado o prazo de 5 (cinco) dias úteis, cujo termo inicial corresponderá ao momento em que a microempresa, empresa de pequeno porte ou equiparada for declarada vencedora do certame, prorrogáveis por igual período, a critério da Prefeitura, para regularização da documentação, pagamento ou parcelamento do débito, e emissão de eventuais certidões negativas ou positivas com efeito de negativa.

8.9- A prorrogação do prazo para a regularização fiscal dependerá de requerimento, devidamente fundamentado, a ser dirigido à Comissão Permanente de Licitação.



## PREFEITURA MUNICIPAL DE PALMA / MG

Praça Getúlio Vargas, 26 – Centro

Palma / MG – CEP: 36.750-000

CNPJ: 17.734.906/0001-32

Fls.

8.10- Entende-se por tempestivo o requerimento apresentado nos 05 (cinco) dias úteis inicialmente concedidos. A não regularização da documentação, no prazo previsto neste item, implicará decadência do direito à contratação, sem prejuízo das sanções previstas na legislação em vigor, sendo facultado à Comissão convocar os licitantes remanescentes, na ordem de classificação ou submeter o processo à autoridade competente para revogação;

8.11- Os documentos mencionados neste título não poderão ser substituídos por qualquer tipo de protocolo, sendo que a apresentação dos documentos em desacordo com o previsto neste Título, ou a sua ausência, salvo o disposto previsto na Lei Complementar nº 123/2006, serão aplicadas as penalidades jurídicas vigentes;

8.12- Todos os documentos de habilitação emitidos em língua estrangeira deverão ser entregues acompanhados da tradução para língua portuguesa, efetuada por Tradutor Juramentado, e também devidamente consularizados ou registrados no Cartório de Títulos e Documentos. Documentos de procedência estrangeira, mas emitidos em língua portuguesa, também deverão ser apresentados devidamente consularizados ou registrados no Cartório de Títulos e Documentos.

---

### 9 - DA VISITA TÉCNICA:

---

9.1- A Visita Técnica **NÃO** é obrigatória;

9.1-1. A Prefeitura Municipal de Palma/MG, coloca-se à disposição para agendamento de visitas ao local dos serviços, o qual deverá ser previamente agendado, respeitada as condições contidas no subitem 9.1 pelo telefone (32) 998825734 e 998825775 (Secretaria Municipal de Obras) no horário das 08h00min às 11h00min e 13h00min às 16h00min.

9.2- Será emitida uma Declaração de Visita Técnica e de Total Conhecimento do Local dos Serviços, conforme modelo do **ANEXO X**, que deverá constar assinatura do servidor responsável da Prefeitura atestando a visita, e assinatura do responsável técnico ou responsável legal da empresa;

9.3- A ausência de manifestação quanto às dificuldades não poderá ser invocada no desenrolar dos trabalhos como fonte de alteração dos termos contratuais.

---

### 10 - DA PROPOSTA:

---

10.1- A proposta, planilha orçamentária, BDI e cronograma físico-financeiro deverão ser elaborados e impressos e apresentados em papel timbrado da proponente ou conforme o modelo do **ANEXO XII**, sem emendas, rasuras ou entrelinhas e suas folhas devem estar assinadas/rubricadas pelo seu representante legal. Deverão ainda ser observados os preços de referência constantes neste edital, extraídos através de pesquisa de preços de mercado ou tabelas oficiais, não devendo os preços finais ultrapassar tais valores, que são tidos como preços máximos. Deverão ainda constar na proposta:

- a) Nome empresarial e o número do CNPJ, da proponente;
- b) Nome e números da Carteira de Identidade e CPF do representante legal, da proponente;
- c) Especificação detalhada dos serviços ora pretendidos, conforme objeto do edital;
- d) Preços unitário e total, em moeda nacional, com no máximo duas casas decimais;
- e) Declaração de elaboração de proposta independente, conforme modelo **Anexo XI**;
- f) Planilha de Orçamentária e BDI, conforme modelo do **Anexo XIII**;
- g) Cronograma físico-financeiro, conforme modelo do **Anexo XIV**;
- h) Telefone, e-mail e data da proposta.

10.2- A simples participação da licitante neste certame implica que:

10.2-1. Foram aceitas todas as condições estabelecidas neste certame;

10.2-2. A licitante vencedora compromete-se a executar o objeto desta licitação em total conformidade com as especificações deste edital;

10.2-3. No preço estão computadas todas as despesas administrativas tais como: salários e encargos sociais, de acordo com a legislação trabalhista, seguros, fretes, taxas, impostos e demais encargos incidentes;

10.2-4. Independente de menção, o prazo de validade da proposta é de 60 (sessenta) dias, contados da data estipulada para sua entrega, o qual, se maior, deverá ser explicitado na proposta;



## PREFEITURA MUNICIPAL DE PALMA / MG

Praça Getúlio Vargas, 26 – Centro

Palma / MG – CEP: 36.750-000

CNPJ: 17.734.906/0001-32

Fls.

10.2-5. No caso de omissão na proposta, considerar-se-á que as suas especificações serão a que constam do objeto;

10.3- As propostas terão validade mínima de 60 (sessenta) dias, contados da data de abertura da sessão pública estabelecida no preâmbulo deste edital. Decorrido este prazo sem convocação para a contratação, a licitante fica liberada do compromisso assumido;

10.4- Se, por motivo de força maior, a adjudicação não puder ocorrer dentro do período de validade da proposta, ou seja, 60 (sessenta) dias, poderá ser solicitada prorrogação de sua validade a todos os licitantes classificados, por igual prazo, no mínimo, caso persista o interesse da Prefeitura;

10.5- A prorrogação da validade das propostas, caso solicitada, nos termos do subitem anterior, dependerá do consentimento do licitante;

10.6- Toda a especificação estabelecida para o objeto será tacitamente aceita pelo licitante, no ato da entrega de sua proposta comercial, não podendo alegar desconhecimento de quaisquer condições esculpidas no edital, seja no aspecto jurídico, técnico ou comercial;

10.7 - A Prefeitura Municipal de Palma/MG, efetuará as retenções relativas aos tributos Federais, Estaduais e Municipais, nos termos da legislação vigente;

10.8 - Será desclassificada a proposta comercial que:

a) não se refira à integralidade do objeto;

b) não atenda às exigências estabelecidas neste edital ou em diligência;

10.9 - O preço deverá ser cotado considerando-se a entrega do objeto licitado no endereço mencionado nas peças de engenharia que fazem parte deste Edital, ou de outro modo esculpido na Ordem de Serviços.

---

### 11 - DO USO DE TECNOLOGIA DA INFORMAÇÃO:

---

11.1- Não será utilizado aplicativo de informática para formulação da proposta comercial automatizada especificamente para este edital, devendo a proposta comercial seguir as regras contidas neste edital para elaboração.

---

### 12 - DA ABERTURA DOS ENVELOPES:

---

12.1- Na Sala de reuniões da Prefeitura Municipal de Palma/MG, a Comissão Permanente de Licitação procederá, em reunião pública, à abertura dos envelopes protocolados, onde serão devolvidos aqueles que não guardarem conformidade com este edital;

12.2- No dia e horário informados, a Comissão Permanente de Licitação juntamente com as licitantes e/ou prepostos presentes, serão convidados a rubricarem os envelopes a fim de conferirem sua inviolabilidade;

12.3- Somente poderão manifestar-se no curso do certame sobre matéria específica da licitação, dirigente da licitante, preposto ou procurador, todos devidamente credenciados por documento apto, que deverá ser entregue antes da abertura dos invólucros;

12.4- Concluído o exame da documentação apresentada, competirá à Comissão Julgadora anunciar sua decisão com respeito à habilitação das empresas licitantes e consultá-las sobre seu eventual interesse pela interposição de recursos e retenção de prazo para esse fim;

12.5- Na sessão de abertura dos envelopes “Documentação” poderão serem abertos os envelopes “Proposta”, desde que todas as licitantes participantes desistam por escrito do direito de interpor recurso quanto à fase de habilitação.

---

### 13 - DO JULGAMENTO DAS PROPOSTAS:

---

13.1- A apresentação e julgamento das propostas observarão as regras gerais aplicáveis às licitações;

13.2- O julgamento da licitação obedecerá ao critério de **MENOR PREÇO GLOBAL**, devendo este ser o resultado da somatória correta dos preços unitários propostos, multiplicados pelas quantidades estabelecidas nas planilhas de orçamento;

13.2-1. As propostas que forem consideradas HABILITADAS serão ordenadas e classificadas em ordem crescente, sendo classificada em primeiro lugar a proposta que apresentar o **MENOR PREÇO GLOBAL**, do objeto da presente licitação;





## PREFEITURA MUNICIPAL DE PALMA / MG

Praça Getúlio Vargas, 26 – Centro

Palma / MG – CEP: 36.750-000

CNPJ: 17.734.906/0001-32

Fls.

- 13.3- Abertos os envelopes de propostas comerciais, a Comissão Permanente de Licitação verificará a conformidade destas com os requisitos formais e materiais do edital e o atendimento a todas as especificações e condições estabelecidas neste edital e seus anexos, sendo imediatamente desclassificadas aquelas que estiverem em desacordo e classificadas as que estiverem em acordo;
- 13.4- A Comissão poderá rejeitar todas as propostas apresentadas quando nenhuma delas satisfizer o propósito da licitação ou quando for evidente a inexistência de concorrência ou existência de conluio.
- 13.5- Não poderá haver desistência das propostas apresentadas sob pena de aplicação das penalidades previstas neste edital;
- 13.6- Será desclassificada a proposta que apresente preços simbólicos, irrisórios ou de valor zero, incompatíveis com os preços de mercado acrescidos dos respectivos encargos, exceto quando se referirem a materiais e instalações de propriedade da licitante, para os quais ele renuncie à parcela ou à totalidade da remuneração, ou superestimados ou manifestamente inexequíveis, assim considerados nos termos do disposto no art. 44, § 3º, e art. 48, II, da Lei Federal nº 8.666/93;
- 13.7- Havendo indícios de inexequibilidade nos preços, será fixado o prazo para que a licitante, cuja proposta melhor classificada elabore demonstrativos que justifiquem a exequibilidade na formação de seu preço por meio de planilha de custos devidamente fundamentada, que evidenciem a possibilidade do cumprimento da proposta, sujeita a exame e aceitabilidade pela comissão, sob pena de decair o direito à adjudicação;
- 13.8- Não serão consideradas propostas de vantagens não prescritas no edital, nem preços ou vantagens baseadas nas propostas dos demais;
- 13.9- Ocorrendo empate dos preços propostos, a licitação será decidida por sorteio em sessão pública;
- 13.10- Em caso de divergência do valor unitário e total, prevalecerá o valor unitário;
- 13.11- Será facultada à Comissão Permanente de Licitação, corrigir "de ofício" os erros aritméticos e materiais por ventura existentes nas propostas, para que se uniformize o valor das mesmas;
- 13.12- A Comissão Permanente de Licitação elaborará "ATA", circunstanciada, dos trabalhos que conterà síntese dos fatos ocorridos e do julgamento, onde indique ainda a ordem de classificação das Licitantes, submetendo todo o procedimento a homologação e adjudicação pelo senhor Prefeito Municipal;
- 13.13- Os casos omissos serão resolvidos pela Comissão Permanente de Licitação, observada a legislação em vigor.

### **14 - DA ACEITAÇÃO DA PROPOSTA:**

- 14.1- A Comissão Permanente de Licitação examinará as propostas classificadas quanto à compatibilidade do preço ofertado com o valor estimado e sua compatibilidade com as especificações técnicas do objeto;
- 14.2- A Comissão Permanente de Licitação poderá solicitar parecer de técnicos pertencentes ao quadro de pessoal da Prefeitura ou, ainda, de pessoas físicas ou jurídicas estranhas a ele, para orientar sua decisão;
- 14.3- Não se considerará qualquer oferta de vantagem não prevista neste edital, inclusive financiamentos subsidiados ou a fundo perdido.

### **15 - DO PROCESSAMENTO:**

- 15.1- O processamento desta licitação estará a cargo da Comissão Permanente de Licitação.
- 15.2- O não comparecimento de qualquer Licitante às reuniões, não impedirá que as mesmas se realizem;
- 15.3- Poderá se manifestar no processamento da licitação, em nome da licitante, tão somente seu dirigente, preposto ou procurador credenciado através de documento entregue no ato da reunião;
- 15.4- Comissão Permanente de Licitação adotará o seguinte procedimento:
- a) abrirá o Envelope n.º 1 – Documentos de Habilitação, para exame;
- b) comunicará o nome das empresas habilitadas e consultará aos participantes sobre interesse pela interposição de recurso;



## PREFEITURA MUNICIPAL DE PALMA / MG

Praça Getúlio Vargas, 26 – Centro

Palma / MG – CEP: 36.750-000

CNPJ: 17.734.906/0001-32

Fls.

- c) a inabilitação da Licitante implicará na preclusão do seu direito de participar da fase subsequente desta licitação;
- d) devolverá os Envelopes n.º 2 – Proposta Comercial, fechados, às Licitantes inabilitadas no final da reunião, ou ficarão disponíveis para retirada, se não houver recurso ou se estiver definitivamente denegado;
- e) abrirá o Envelope n.º 2 - Proposta Comercial, das Licitantes habilitadas, observado o prazo de interposição de recursos;
- f) verificará da conformidade de cada proposta com os requisitos desta licitação, promovendo-se a desclassificação das propostas desconformes ou incompatíveis;
- g) julgará e classificará as propostas de acordo com os critérios adotados nesta Licitação.

15.5- A Comissão Permanente de Licitação, a seu critério exclusivo, poderá suspender a reunião, a fim de que tenha melhores condições de analisar os documentos apresentados, marcando, na oportunidade, nova data e/ou horário em que voltará a se reunir com os interessados, quando apresentará o resultado da questão em exame;

15.6- Os documentos retirados dos invólucros serão rubricados em todas as suas folhas por todos os presentes.

15.7- De cada reunião a Comissão lavrará ata, com assinatura dos representantes das licitantes em que conste:

- a) Nome das empresas participantes;
- b) Reclamações, impugnações e autorias;
- c) Os nomes das empresas eliminadas e os motivos;
- d) Outros fatos de interesse.

---

---

### 16 - DA AMOSTRA:

---

---

16.1- Não será exigido o envio de amostra do objeto, pela administração.

17

---

---

### - DAS PENALIDADES:

---

---

17.1- Nos termos da art. 87 da Lei Federal nº 8.666/93, poderá ficar impedido de licitar e contratar com o município de Palma/MG, pelo prazo de até 02 (dois) anos, sem prejuízo das multas previstas neste edital e demais penalidades legais, o licitante que:

- 17.1-1. não assinar o contrato e/ou não receber a Ordem de Serviços dentro de até 10 (dez) dias a contar da intimação do ato;
- 17.1-2. apresentar documentação falsa;
- 17.1-3. deixar de entregar os documentos exigidos para o certame;
- 17.1-4. retardar, falhar ou fraudar a execução da obrigação assumida;
- 17.1-5. não manter sua proposta;
- 17.1-6. comportar-se de modo inidôneo ou cometer fraude fiscal.

17.2- Com fundamento nos artigos 86 e 87 da Lei Federal nº 8.666/93, a adjudicatária ficará sujeita, no caso de atraso injustificado, assim considerado pela administração, execução parcial ou inexecução da obrigação, sem prejuízo das responsabilidades civil e criminal, assegurada ampla defesa, às seguintes penalidades:

- 17.2.1. pelo atraso injustificado, multa de até 10% (dez por cento) sobre o valor total do contrato, e juros de 1% (um por cento) ao mês, pela permanência do atraso ou fração equivalente, incididos sobre o valor da multa;
- 17.2.2. pela inexecução parcial ou total dos serviços:
  - a) advertência;
  - b) multa de até 10% (dez por cento) sobre o valor contratado;
  - c) suspensão temporária do direito de participar de licitação e impedimento de contratar com o município de Palma/MG, por prazo não superior a 02 (dois) anos;
  - d) declaração de inidoneidade para licitar ou contratar com a administração pública, enquanto perdurarem os motivos determinantes da punição ou até que seja promovida sua reabilitação perante



## PREFEITURA MUNICIPAL DE PALMA / MG

Praça Getúlio Vargas, 26 – Centro

Palma / MG – CEP: 36.750-000

CNPJ: 17.734.906/0001-32

Fls.

a própria autoridade que aplicou a penalidade;

17.3- O valor da multa, aplicado após regular processo administrativo, poderá ser descontado dos pagamentos eventualmente devidos pela Prefeitura à adjudicatária ou cobrado judicialmente;

17.4- As sanções previstas nas alíneas “a”, “c” e “d” do subitem 17.2.2 poderão ser aplicadas cumulativamente ou não à pena de multa.

---

### 18 - DOS RECURSOS:

---

18.1- Será facultado aos licitantes, nos termos do art. 109 da Lei Federal n.º 8666/93, a interposição de recursos, conforme situação, prazos e condições ali estabelecidos, decaindo do direito, se ultrapassados os prazos previstos;

18.2- Os recursos serão dirigidos à comissão de licitação que poderá no prazo de cinco dias úteis reconsiderarem sua decisão, ou neste mesmo prazo fazê-los subir ao senhor Prefeito, devidamente informado para decisão, que também será proferida no prazo de cinco dias úteis;

18.3- O recurso será redigido em computador, contendo nome empresarial, número do CNPJ e endereço da licitante, rubricado em todas as folhas e assinado pelo representante legal ou credenciado do licitante, acompanhado de cópia do documento de identificação e CPF do signatário e comprovante do poder de representação legal, sendo devidamente protocolado junto ao Departamento de Compras da Prefeitura;

18.4- A Comissão Permanente de Licitação não se responsabilizará por razões ou contrarrazões endereçadas por outras formas ou outros endereços eletrônicos, e que, por isso, sejam intempestivas ou não sejam recebidas;

18.5- A falta de manifestação no prazo estabelecido autoriza a Comissão Permanente de Licitação a dar prosseguimento aos trabalhos inerentes ao certame;

18.6- Para efeito do disposto no § 5º do artigo 109 da Lei Federal nº 8.666/93, fica à vista dos autos franqueada aos interessados;

18.7- Os recursos contra a decisão da Comissão Permanente de Licitação terão efeito suspensivo;

18.8- A Comissão Permanente de Licitação não se responsabilizará por razões ou contrarrazões endereçadas por outras formas ou outros endereços eletrônicos, e que, por isso, sejam intempestivas ou não sejam recebidas.

---

### 19 - DA IMPUGNAÇÃO:

---

19.1- Qualquer cidadão é parte legítima para impugnar edital de licitação por irregularidade na aplicação desta Lei, devendo protocolar o pedido até 05 (cinco) dias úteis antes da data fixada para a abertura dos envelopes de habilitação, devendo a Administração julgar e responder à impugnação em até 02 (dois) dias úteis;

19.2- Decairá do direito de impugnar os termos do edital de licitação perante a administração o licitante que não o fizer até o segundo dia útil que anteceder a abertura dos envelopes de proposta, as falhas ou irregularidades que viciariam esse edital, hipótese em que tal comunicação não terá efeito de recurso;

19.3- A petição deverá ser assinada pelo cidadão ou pela licitante, acompanhada de cópia de seu documento de identificação e CPF, ou pelo representante legal ou credenciado do licitante, com indicação de sua razão social, número do CNPJ e endereço, do documento de identificação e CPF do signatário e comprovante do poder de representação legal (contrato social, se sócio, contrato social e procuração, se procurador, somente procuração, se pública);

19.4- Os documentos citados no subitem 19.3 poderão ser apresentados em original, por qualquer processo de cópia autenticada pelo cartório competente, ou por Membros da Comissão Permanente de Licitação ou, ainda, publicação em órgão da imprensa oficial, nos termos do art. 32, caput, c/c art. 38, inciso IV, ambos da Lei Federal nº 8.666/93;

19.5- A Prefeitura não se responsabilizará por impugnações endereçadas por outras formas e caso não tenha sido acusado recebimento pela Comissão Permanente de Licitação e que, por isso, sejam intempestivas;

19.6- Acolhida a impugnação, será designada nova data para a realização do certame, exceto quando,



## PREFEITURA MUNICIPAL DE PALMA / MG

Praça Getúlio Vargas, 26 – Centro

Palma / MG – CEP: 36.750-000

CNPJ: 17.734.906/0001-32

Fls.

inquestionavelmente, a alteração não afetar a formulação das propostas, conforme art. 21, §4º, da Lei nº 8.666/93;

19.7- A decisão da Comissão Permanente de Licitação será enviada ao impugnante por e-mail, no prazo de 24 (vinte e quatro) horas, e será divulgada no lugar de costume, conforme Lei Orgânica do município;

19.8- Os autos do processo permanecerão com vistas franqueadas aos interessados na sala da Comissão de Licitação, à Praça Getulio Vargas, n.º 26 – Centro – Palma - MG, – CEP 36.750- 000.

---

---

### 20 - DA ADJUDICAÇÃO E HOMOLOGAÇÃO:

---

---

20.1- O objeto deste processo licitatório será adjudicado pela autoridade competente às licitantes vencedoras, salvo quando houver recurso, hipótese em que a adjudicação será efetuada quando decidido à peça jurídica;

20.2- A homologação deste processo compete ao senhor Prefeito.

---

---

### 21 - DO CONTRATO:

---

---

21.1- Depois de homologado o resultado deste certame, a licitante vencedora será convocada para retirar a nota de empenho ou assinar o instrumento de contrato dentro do prazo de 05 (cinco) dias úteis, sob pena de decair o direito à contratação, sem prejuízo das sanções previstas neste edital;

21.2- Decorrido o prazo de 05 (cinco) dias sem que a licitante vencedora se apresente para a assinatura do contrato, serão convidadas as demais licitantes classificadas segundo a ordem de classificação, observada as disposições legais contidas na Lei Federal 8.666/93, desde que a comissão de licitação e a autoridade competente não opte por revogar a licitação;

21.3- O prazo para retirada da nota de empenho ou assinatura do instrumento de contrato poderá ser prorrogado uma única vez, por igual período, quando solicitado pela licitante vencedora durante o seu transcurso, desde que ocorra motivo justificado e aceito pela administração.

---

---

### 22- DA CESSÃO OU SUBCONTRATAÇÃO:

---

---

22.1- A licitante vencedora não poderá subcontratar ou sub-rogar parcialmente, a terceiros, sem prévia autorização da Prefeitura Municipal de Palma/MG.

---

---

### 23 - DO ADITAMENTO:

---

---

23.1- O Contrato poderá ser aditado, nos termos da Lei Federal nº 8.666/93 e suas alterações;

23.2- Ocorrendo alteração prevista no item anterior, serão mantidas as condições do contrato inicial.

---

---

### 24 - DO REALINHAMENTO DE PREÇOS:

---

---

24.1- Os preços poderão ser realinhados nos termos do Artigo 65, Alínea D, Inciso II da Lei Federal n.º 8.666/93, quando comprovadamente os custos e insumos se mostrarem superior ao realizado à época do contrato.

---

---

### 25 – DA EXECUÇÃO DO OBJETO

---

---

25.1- Os serviços que compreendem o objeto do certame serão utilizados pela administração no presente exercício;

25.2- A execução se dará mediante Ordem de Serviços emitida pelo departamento de Obras, devendo a vencedora do certame providenciar a respectiva execução imediatamente depois de recebida, sem nenhum custo para a Prefeitura. Todas as despesas provenientes da execução, tais como transporte, carga, mão-de-obra, equipamentos e quaisquer outros serão de caráter exclusivo do licitante vencedora;

25.3- Os serviços serão executados imediatamente após o recebimento da Ordem de Serviços, conforme condições de local e prazos definidos.



## PREFEITURA MUNICIPAL DE PALMA / MG

Praça Getúlio Vargas, 26 – Centro

Palma / MG – CEP: 36.750-000

CNPJ: 17.734.906/0001-32

Fls.

### **26 - DA RESPONSABILIDADE CIVIL:**

26.1- A licitante vencedora responderá pela solidez, segurança e perfeição dos serviços executados, durante o prazo de 05 (cinco) anos contados da data de recebimento definitivo das obras. Será também de exclusiva a responsabilidade da licitante vencedora qualquer dano, por ventura causada a pessoas, coisa ou propriedade de terceiros, decorrentes da execução das obras, objeto deste edital, nos termos da legislação civil em vigor.

### **27 - DA RESCISÃO:**

27.1- A inexecução total ou parcial do contrato ensejará sua rescisão, com as consequências nele previstas, sendo aplicadas nos seguintes casos:

- a) Quando ocorrer descumprimento de cláusula do contrato, especificações, projetos e prazos e a Prefeitura Municipal de Palma/MG não optar pela cobrança de multa prevista neste edital;
- b) Revelando a licitante vencedora incapacidade e inidoneidade durante a execução dos serviços;
- c) Se cometida qualquer fraude pela empresa;
- d) Se a empresa insistir em não cumprir quaisquer obrigações e/ou responsabilidades a ela afetas, nos termos do que dispõe este edital;
- e) Se a empresa entrar em concordata ou dissolução, ou nela ocorrer falecimento de sócio que prejudique o bom andamento dos serviços;
- f) Quando, depois de reiteradas notificações, ficar evidenciada incapacidade, imperícia ou má-fé por parte da empresa na condução dos serviços;
- g) O cumprimento irregular de suas cláusulas, especificações, projetos e prazos;
- h) A lentidão de seu cumprimento, levando a administração a comprovar a impossibilidade da conclusão, no prazo previsto no contrato;
- i) O atraso injustificado no início da obra;
- j) A paralisação da obra sem justa causa e prévia comunicação à administração;
- k) A subcontratação total ou parcial de seu objeto, a associação do Contrato com outrem, bem como a sua cessão ou transferência a outrem, total ou parcial, sem a prévia autorização da administração;
- l) O desatendimento reiterado das determinações da Fiscalização;
- m) O cometimento reiterado de faltas na sua execução, registradas pela Fiscalização;
- n) A decretação de falência da empresa vencedora;
- o) A dissolução da sociedade jurídica da empresa vencedora;
- p) A alteração contratual ou a modificação da finalidade ou da estrutura da empresa vencedora, que prejudique a execução do Contrato;
- q) Razões de interesse público, de alta relevância e amplo conhecimento;
- r) A supressão de serviços, por parte da administração, acarretando modificação do valor inicial do Contrato além do limite estabelecido em Lei;
- s) A suspensão de sua execução, por ordem escrita da administração, por prazo superior a 120 (cento e vinte) dias, salvo nos casos previstos em Lei;
- t) A não liberação, por parte da administração, dos locais de execução das obras;
- u) A ocorrência de caso fortuito ou de força maior, regularmente comprovada e impeditiva da execução do Contrato.

27.2- Ocorrendo a rescisão por quaisquer dos motivos especificados, fica suspenso o pagamento à licitante, até que se apurem eventuais perdas e danos causados.

27.3- Ocorrendo a rescisão, será observado e aplicado o disposto nos artigos 77 a 80 da Lei Federal nº 8.666/93.

### **28 - DO PAGAMENTO E DOTAÇÕES ORÇAMENTÁRIAS:**

28.1- O pagamento será efetuado pela Prefeitura Municipal de Palma/MG, de acordo com a efetiva execução por parte da contratada, em conferência com a execução, após o cumprimento das obrigações contábeis e financeiras de praxe, até o dia 20 do mês subsequente ao vencido;

28.2- As despesas decorrentes desta licitação correrão à conta das seguintes dotações orçamentárias:



## PREFEITURA MUNICIPAL DE PALMA / MG

Praça Getúlio Vargas, 26 – Centro

Palma / MG – CEP: 36.750-000

CNPJ: 17.734.906/0001-32

Fls.

15.451.0007.1.025

### **29 - DO FÓRUM:**

29.1- As questões decorrentes deste certame, que não possam ser dirimidas administrativamente, serão processadas e julgadas na Justiça Comum, no Foro da cidade de Palma/MG, com exclusão de qualquer outro, por mais privilegiado que seja ou se torne.

### **30 - DAS DISPOSIÇÕES FINAIS:**

30.1- Poderá a administração revogar a presente licitação, no todo ou em parte, por conveniência administrativa e interesse público, devidamente justificado, sem que caiba às licitantes direito à indenização, salvo em caso de dano efetivo disso resultante e na forma da lei;

30.2- A administração deverá anular a presente licitação, no todo ou em parte, sempre que ocorrer ilegalidade de ofício ou por provocação de terceiros;

30.3- A anulação do procedimento licitatório não gera direito de indenização, salvo nas hipóteses legalmente previstas;

30.4- As reuniões de abertura dos envelopes serão sempre públicas e de prévia ciência das licitantes;

30.5- A Comissão Permanente de Licitação reserva-se o direito de realizar o julgamento de propostas reservadamente ou em público;

30.6- Será facultado à Comissão Permanente de Licitação ou à autoridade superior, em qualquer fase de julgamento, promover diligências destinadas a esclarecer ou complementar a instrução do processo e a aferição do objeto ofertado, bem como solicitar aos órgãos competentes a elaboração de pareceres técnicos destinados a fundamentar a decisão;

30.7- Decairá do direito de impugnar a licitação, ou parte dela, a licitante que, tendo-a aceita sem objeção, venha a apontar depois do prazo estipulado na Lei Federal nº 8.666/93, falhas ou irregularidade que a viciaram, hipótese em que tal comunicação não terá efeito de recurso;

30.8- De acordo com a conveniência da administração, se devidamente justificada, os serviços poderão ser aumentados ou reduzidos, até o limite de 25% (vinte e cinco por cento), conforme o parágrafo 1º do artigo 65 da Lei Federal nº 8.666/93, observado o limite da modalidade;

30.9- Após a abertura da licitação, não caberá desistência da licitante, salvo por motivo justo decorrente de fato superveniente e aceito pela Comissão Permanente de Licitação;

30.10- Havendo desistência por parte da licitante, após o encerramento da reunião de abertura, sujeitar-se-á este às penalidades previstas neste edital;

30.11- As decisões da Comissão Permanente de Licitação serão afixadas no Quadro de Avisos da Prefeitura Municipal de Palma/MG, podendo ser aplicado o disposto no § 1º do Art. 109 da Lei Federal nº 8.666/93;

30.12- A adjudicatária vencedora declara expressamente concordar com a adequação do projeto sendo que as alterações contratuais, sob falhas ou omissões, em qualquer das peças, orçamentos, plantas, especificações, memoriais e estudos técnicos preliminares do projeto não poderão ultrapassar, no seu conjunto, 10% (dez por cento) do valor total do contrato, computando-se esse percentual para verificação do limite do § 1º do art. 65 da Lei nº 8.666/93;

30.13- Quaisquer outras informações poderão ser obtidas pelos interessados, em dias úteis, no horário de 08:00 horas às 16:00 horas, perante a Comissão Permanente de Licitação com localização à Praça. Getulio Vargas, nº 26 – Centro – Palma/MG, CEP 36.750-000, ou através do Telefone / fax: (32) 3442-1118 ou pelo e-mail [licitacao@palma.mg.gov.br](mailto:licitacao@palma.mg.gov.br)

Palma - MG, 16 de maio de 2023.

Diego Ribeiro Ferreira  
Presidente da CPL



## PREFEITURA MUNICIPAL DE PALMA / MG

Praça Getúlio Vargas, 26 – Centro

Palma / MG – CEP: 36.750-000

CNPJ: 17.734.906/0001-32

Fls.

---

### ANEXO I – NORMAS ESPECÍFICAS/PROJETO BÁSICO/TERMO DE REFERÊNCIA

---

---

#### 1 – DO OBJETO:

---

1.1 – A presente licitação tem por objetivo a contratação de empresa especializada em obras e serviços de engenharia, para execução de reforma da Capela Mortuária, no Distrito de Itapiruçu, Município de Palma/MG, consistindo no fornecimento de mão-de-obra, materiais, equipamentos e quaisquer outros objetos inerentes à execução, conforme especificações contidas no projeto, planilhas, cronogramas e demais documentos em anexo, em conformidade com o anexo I deste edital (projeto Básico – Termo de Referência).

---

#### 2 – DA EXECUÇÃO DOS SERVIÇOS:

---

2.1 – Os serviços deverão ser realizados no endereço constante e em conformidade com as peças de engenharia anexas, que fazem parte deste edital;

2.2 – A medição dos serviços será de acordo com cronograma e as medições seguintes obedecerão ao mesmo critério. Só serão medidos os serviços realizados e com material já instalado depois de atestado pela Secretaria Municipal de Obras, comprovando inclusive a qualidade do material empregado;

2.3 – Os serviços deverão ser executados obrigatoriamente de acordo com cronograma e especificações técnicas/anexos de acordo com as necessidades da Secretaria Municipal de Obras, caso ocorra qualquer fato superveniente durante a execução dos serviços, deverá este ser informado por escrito ao Gestor do Contrato/Fiscal designado.

---

#### 3 – DA FISCALIZAÇÃO DOS SERVIÇOS:

---

3.1 – Compete ao Setor de Compras, em conjunto com o Engenheiro Fiscal, da Prefeitura de Palma - MG, por meio de preposto designado, o acompanhamento, controle, fiscalização e execução dos serviços podendo aceitar ou recusar os que estiverem em desacordo com as regras deste edital ou pela legislação;

3.2 – Obriga-se ainda a contratada a manter no canteiro de obras livro denominado "Diário de Obras", preenchido por esta, onde serão registrados os serviços em execução no dia a dia e quaisquer outras anotações julgadas oportunas e a elaboração de relatório fotográfico de todas as etapas da obra. As medições ocorrerão sob fiscalização da Secretaria Municipal de Obras através de seu Engenheiro ou Fiscal de Obras após conferência do Livro Diário de Obras;

3.3 – A licitante vencedora sujeitar-se-á à fiscalização por parte da Prefeitura Municipal de Palma – MG, quanto à segurança, salubridade, regularidade e eficiência dos serviços executados através de comparação com os projetos, verificação visual e medição pela planilha de quantitativos, ficando designada para exercer esta fiscalização o Setor de Engenharia da Prefeitura Municipal de Palma - MG;

3.4 – A ação ou omissão da fiscalização não eximirá a licitante vencedora de sua integral responsabilidade quanto à perfeição das obras executadas em cumprimento dos prazos de quaisquer das obrigações ora ajustadas ou legais.

---

#### 4 – DA FORMA DE FATURA E PAGAMENTO:

---

4.1 – As faturas serão emitidas em reais;

4.2 – O pagamento será efetuado mensalmente pela Prefeitura Municipal de Palma/MG, de acordo com a efetiva execução por parte da contratada dos serviços e comprovadamente através de medições, após o cumprimento das obrigações contábeis e financeiras de praxe, até 30 dias após emissão da nota fiscal;

4.3 - Como condição de pagamento, a licitante deverá manter-se durante a execução do contrato, todas as condições de habilitação apresentadas no certame;

4.4 - Os pagamentos à licitante somente serão realizados mediante a efetiva entrega dos serviços nas



## PREFEITURA MUNICIPAL DE PALMA / MG

Praça Getúlio Vargas, 26 – Centro

Palma / MG – CEP: 36.750-000

CNPJ: 17.734.906/0001-32

Fls.

condições estabelecidas, que será comprovado por meio de atestado de recebimento a ser expedido pela Secretaria Solicitante;

4.5 - A nota fiscal/fatura deverá ser emitida pela licitante em inteira conformidade com as exigências legais e contratuais, especialmente as de natureza fiscal;

4.5 - Identificando qualquer divergência na nota fiscal/fatura, deverá devolvê-la à licitante para que sejam feitas as correções necessárias, sendo que o prazo estipulado no item 4.2 será contado somente a partir da reapresentação do documento, desde que devidamente sanado o vício;

4.6 - O pagamento devido pela Prefeitura será efetuado por meio de depósito em conta bancária a ser informada pela licitante ou, eventualmente, por outra forma que vier a ser convencionada entre as partes;

4.7 - Nenhum pagamento será efetuado enquanto estiver pendente de liquidação qualquer obrigação por parte da licitante sem que isso gere direito a alteração de preços, correção monetária, compensação financeira ou paralisação da execução do objeto do contrato;

4.8 - Uma vez paga a importância discriminada na nota fiscal/fatura, a licitante dará à Prefeitura plena, geral e irrevogável quitação dos valores nela discriminados, para nada mais vir a reclamar ou exigir a qualquer título, tempo ou forma.

---

### 5 – DO JULGAMENTO:

---

5.1 – O julgamento será efetuado conforme regras definidas no preâmbulo deste edital.

---

### 6 – DOTAÇÃO ORÇAMENTÁRIA:

---

6.1 – Os recursos financeiros para o pagamento desta despesa, correrão por conta da dotação orçamentária n.º 15.451.0007.1.025.

---

### 7 - DO ESTIMATIVO UNITÁRIO E QUANTITATIVO DO CERTAME:

---

7.1 – O Estimativo unitário e quantitativo do certame está descrito no **ANEXO X** deste edital.

---

### 8 – GARANTIA DE CONTRATO:

---

8.1 – A Prefeitura Municipal de Palma/MG, se reserva no direito de poder exigir da licitante adjudicado a prestação da garantia de execução de contrato, nos termos do Art. 56, § 2º, da Lei Federal nº 8.666/93.

---

### 9 - DAS OBRIGAÇÕES DO VENCEDOR:

---

9.1 – Como garantia da execução, a empresa vencedora depositará na tesouraria da Prefeitura Municipal de Palma/MG, antes do início das obras, o valor correspondente a 5% (cinco por cento) do valor contratual, observadas as disposições do Artigo 56 da Lei 8.666/93. A caução só será restituída mediante apresentação da CND - Certidão Negativa de Débitos quanto às contribuições sociais e previdenciárias, ou outro documento que a substitua, vinculada a Matrícula do CEI/CNO, sob pena das aplicações das sanções cabíveis;

9.2 – Entregar os serviços, no Recebimento Provisório, totalmente limpo e desimpedido, em condição de uso imediato;

9.3 – Fornecer e instalar as placas de obra, conforme padrão do Município de Palma/MG;

9.4 – Apresentar Guia de ART (Responsabilidade Técnica), no ato de recebimento da Ordem de Serviço;

9.5 – Elaborar álbum de fotografias das diversas etapas dos serviços;

9.6 – Promover a vedação, sinalização e proteção dos serviços segundo as normas de segurança do trabalho, bem como a afixação de placas com seus indicadores;

9.7 – Apresentar, quando solicitado, análise e ensaios tecnológicos de materiais que venham a empregar nos serviços;

9.8 – A Licitante vencedora deverá indicar o responsável técnico habilitado junto ao CREA/CAU, que responderá pelos serviços executados. Caso haja substituição deste profissional, somente poderá ocorrer por outro de experiência equivalente ou superior do indicado na assinatura do contrato, sempre





## PREFEITURA MUNICIPAL DE PALMA / MG

Praça Getúlio Vargas, 26 – Centro

Palma / MG – CEP: 36.750-000

CNPJ: 17.734.906/0001-32

Fls.

com anuência da administração;

9.9 – Durante a execução dos serviços contratados, deverão ser mantidos no local de realização dos mesmos os seguintes documentos: cópias dos projetos, detalhes e especificações; cópias da planilha orçamentária contratada; cópia do cronograma físico-financeiro; cópia do contrato; livro de ocorrências ou diário de obra; ato de designação do responsável pela fiscalização; anotação de responsabilidade técnica (ART); ordem de serviço; registro das alterações ocorridas durante a execução; especificações técnicas e memorial descritivo; relação dos profissionais que atuarão nos serviços; cópia dos boletins de medição com as memórias de cálculo;

9.10 – Será de responsabilidade da licitante vencedora, todos os danos causados as redes de esgoto e água bem como a rede elétrica, isentando o Município de quaisquer ônus provenientes destes danos. Providenciar às suas expensas as necessárias ligações provisórias de água, esgoto e energia elétrica; Adotar medidas que disciplinem o trabalho, de forma a não ocasionar transtornos aos contribuintes;

9.11 – Cumprir, dentro dos prazos estabelecidos, as obrigações assumidas, bem como manter em dia as obrigações sociais, previdenciárias e salários dos empregados;

9.12 – Entregar os serviços objeto deste edital dentro das condições estabelecidas e respeitando os prazos fixados;

9.13 – Observar o prazo mínimo de validade dos materiais fornecidos que serão de no mínimo um ano ou 90% de seu período de validade;

9.14 - Executar o contrato responsabilizando-se pela perfeição técnica dos serviços realizados e entregues;

9.15 - Responsabilizar-se pela qualidade dos serviços, substituindo-os no prazo de 48 (quarenta e oito) horas, aqueles que apresentarem qualquer tipo de vício ou imperfeição, ou não se adequarem às especificações constantes deste edital sob pena de aplicação das sanções cabíveis, inclusive rescisão contratual;

9.16 - Executar os serviços e fornecer materiais novos, quando for o caso, que satisfaçam rigorosamente as especificações constantes deste Termo, as normas da ABNT e dos fabricantes, e as normas internacionais consagradas, na falta de regulamentação da ABNT;

9.17 - Cumprir os prazos previstos no contrato que venham a ser fixados pela Prefeitura;

9.18 - Dirimir qualquer dúvida e prestar esclarecimentos acerca da execução do objeto durante toda a sua vigência, no prazo máximo de 48 horas a contar da notificação, a pedido da Prefeitura;

9.19 - Manter-se, durante toda a vigência do contrato em compatibilidade com as obrigações por ela assumidas, todas as condições de habilitação e qualificação exigidas na licitação, devendo comunicar à Prefeitura, imediatamente, qualquer alteração que possa comprometer a manutenção do contrato ou outro documento;

9.20 - Observar, atender, respeitar, cumprir e fazer cumprir a legislação pátria vigente, especialmente a indicada no contrato, e suas cláusulas, de modo a favorecer e a buscar a constante melhoria na execução dos serviços e dos resultados obtidos, preservando a Prefeitura de qualquer demanda ou reivindicação que seja de exclusiva responsabilidade da licitante vencedora;

9.21 - Observar os princípios de sustentabilidade contidos na legislação, precipuamente no art. 3º da Lei Federal nº 8.666/93, na Lei Federal nº 12.305/10 (Política Nacional de Resíduos Sólidos), na Lei Estadual nº 18.031/09 (Política Estadual de Resíduos Sólidos), e as práticas sustentáveis estabelecidas pela legislação aplicável, em especial:

a) economia no consumo de água e energia;

b) minimização da geração de resíduos e destinação final ambientalmente adequada dos que forem gerados;

c) redução da emissão de poluentes e de gases de efeito estufa;

d) utilização de produtos reciclados, recicláveis, reutilizáveis, reaproveitáveis ou biodegradáveis compostáveis;

e) maior geração de empregos, preferencialmente com mão de obra local;

f) fomento às políticas sociais inclusivas e compensatórias;

g) utilização de equipamentos com baixo consumo energético e baixa emissão de ruído;

h) observação das normas do INMETRO.



## PREFEITURA MUNICIPAL DE PALMA / MG

Praça Getúlio Vargas, 26 – Centro

Palma / MG – CEP: 36.750-000

CNPJ: 17.734.906/0001-32

Fls.

### 10 - DAS OBRIGAÇÕES DA PREFEITURA:

- 10.1 – Efetuar o pagamento nos termos firmados neste edital;
- 10.2 – Exigir da licitante, por escrito, a substituição de qualquer empregado, cuja postura nos serviços for considerada inconveniente;
- 10.3 – Fornecer todas as informações necessárias para o fiel cumprimento do objeto deste edital;
- 10.4 – Orientar, fiscalizar e determinar à licitante vencedora os serviços que deverão ser executados;
- 10.5 – Exercer ampla fiscalização do serviço, de modo a garantir segurança, regularidade e eficiência, através do Departamento de Engenharia ou terceiros, regularmente autorizados;
- 10.6 – Encaminhar o expediente necessário ao pagamento;
- 10.7 – Receber a obra, nos termos de legislação vigente;
- 10.8 – Rejeitar, no todo ou em parte, os serviços em desacordo com as especificações ou apresente incorreções de natureza construtiva e/ou de acabamento, ficando as correções às custas da licitante;
- 10.9 – Providenciar as devidas licenças ambientais e a(s) desapropriações de imóveis necessárias à execução da obra, quando for o caso.
- 10.10 – Notificar a licitante contratada sobre qualquer irregularidade encontrada na execução dos serviços, quando não pactuado prazo para corrigi-la;
- 10.11 – Atestar o recebimento do objeto contratado no documento fiscal correspondente;
- 10.12 – Acompanhar e fiscalizar a entrega dos serviços, por meio do setor de compras da Prefeitura de Palma/MG;
- 10.12 - Fiscalizar a execução do contrato o que não fará cessar ou diminuir a responsabilidade da licitante pelo perfeito cumprimento das obrigações estipuladas, nem por quaisquer danos, inclusive quanto a terceiros, ou por irregularidades constatadas;
- 10.13 - Decidir acerca das questões que se apresentarem durante a entrega dos serviços;
- 10.14 - Arcar com as despesas de publicação do extrato deste Contrato, bem como dos termos aditivos que venham a ser firmados;
- 10.15 - Efetuar diligência para comprovar o cumprimento das práticas de sustentabilidade.

11

### - DAS DEMAIS CONDIÇÕES:

- 11.1 – A Prefeitura e a licitante poderão restabelecer o equilíbrio econômico / financeiro da contratação, nos termos do artigo 65, inciso II, letra “d”, da Lei nº 8.666/93, por repactuação precedida de cálculo e demonstração analítica do aumento ou diminuição dos custos, obedecidos os critérios estabelecidos em planilha de formação de preços e tendo como limite a média dos preços encontrados no mercado em geral.
- 11.2 – A Prefeitura reserva para si o direito de alterar quantitativos, sem que isso implique alteração dos preços ofertados, obedecido o disposto no §1º do artigo 65 da Lei nº 8.666/93;
- 11.3 – A Prefeitura reserva para si o direito de não aceitar ou receber qualquer serviço em desacordo com o previsto neste edital ou em desconformidade com as normas legais ou técnicas pertinentes ao seu objeto, podendo rescindir a contratação nos termos do previsto nos artigos 77 e seguintes da Lei Federal nº 8.666/93, assim como aplicar o disposto no inciso XI do artigo 24 da referida norma, sem prejuízo das sanções previstas;
- 11.4 - Qualquer tolerância por parte da Prefeitura, no que tange ao cumprimento das obrigações ora assumidas pela licitante, não importará, em hipótese alguma, em alteração contratual, novação, transação ou perdão, permanecendo em pleno vigor todas as condições do ajuste e podendo a Prefeitura exigir o seu cumprimento a qualquer tempo;
- 11.5 - A contratação não estabelece qualquer vínculo de natureza empregatícia ou de responsabilidade entre a Prefeitura e os agentes, prepostos, empregados ou demais pessoas da licitante designadas para a execução do objeto contratado, sendo a licitante contratada a única responsável por todas as obrigações e encargos decorrentes das relações de trabalho entre ela e seus profissionais ou contratados, previstos na legislação pátria vigente, seja trabalhista, previdenciária, social, de caráter securitário ou qualquer outra;



## PREFEITURA MUNICIPAL DE PALMA / MG

Praça Getúlio Vargas, 26 – Centro

Palma / MG – CEP: 36.750-000

CNPJ: 17.734.906/0001-32

Fls.

11.6 - A licitante por si, seus agentes, prepostos, empregados ou qualquer encarregado, assume inteira responsabilidade por quaisquer danos ou prejuízos causados, direta ou indiretamente, ao município seus servidores ou terceiros, produzidos em decorrência da execução do objeto contratado, ou da omissão em executá-lo, resguardando-se ao município o direito de regresso na hipótese de ser compelido a responder por tais danos ou prejuízos;

11.7 - A licitante guardará e fará com que seu pessoal guarde sigilo sobre dados, informações e documentos fornecidos pela Prefeitura ou obtidos em razão da execução do objeto contratado, sendo vedada toda e qualquer reprodução dos mesmos, durante a vigência do ajuste e mesmo após o seu término;

11.8 - A contratação será formalizada mediante emissão de nota de empenho de despesa ou elaboração do contrato, nos termos do art. 62 da Lei Federal nº 8.666/93.

Palma - MG, 16 de maio de 2023.

---

Diego Ribeiro Ferreira  
Presidente da CPL



**PREFEITURA MUNICIPAL DE PALMA / MG**

Praça Getúlio Vargas, 26 – Centro

Palma / MG – CEP: 36.750-000

CNPJ: 17.734.906/0001-32

Fls. \_\_\_\_\_

**ANEXO II - MODELO DE DECLARAÇÃO DE MICRO EMPRESA E EPP**  
**PROCESSO LICITATÓRIO Nº 051/2023 TOMADA DE PREÇOS Nº 004/2023**

Senhor Presidente,

A empresa \_\_\_\_\_, inscrita no CNPJ sob nº \_\_\_\_\_, por intermédio de seu representante legal Sr.(a) \_\_\_\_\_, portador(a) da Carteira de Identidade nº \_\_\_\_\_ e CPF nº \_\_\_\_\_, DECLARA, para fins do disposto na legislação vigente, sob as sanções administrativas cabíveis e sob penas da Lei, que esta empresa, na presente data é considerada:

( ) MICROEMPRESA, conforme Inciso I, art. 3º da Lei Complementar nº 123/2006.

( ) EMPRESA DE PEQUENO PORTE, conforme Inciso II, art. 3º da Lei Complementar nº 123/2006.

DECLARA ainda que a empresa está excluída das vedações constantes do parágrafo 4º do artigo 3º da Lei Complementar nº. 123, de 14 de dezembro de 2006.

Local/Data \_\_\_\_\_ de \_\_\_\_\_ de 2023

\_\_\_\_\_  
Assinatura do representante legal

OBS.: A declaração acima deverá ser assinalada com um "X", ratificando-se a condição jurídica da empresa licitante.



**PREFEITURA MUNICIPAL DE PALMA / MG**

Praça Getúlio Vargas, 26 – Centro

Palma / MG – CEP: 36.750-000

CNPJ: 17.734.906/0001-32

Fls. \_\_\_\_\_

**ANEXO III – MODELO DE PROCURAÇÃO**  
**PROCESSO LICITATÓRIO Nº 051/2023** **TOMADA DE PREÇOS Nº 004/2023**

Senhor Presidente,

A empresa \_\_\_\_\_, com sede na \_\_\_\_\_ n° \_\_\_\_\_-MG, CNPJ n° \_\_\_\_\_, por seu Representante Legal \_\_\_\_\_, pelo presente instrumento particular de Procuração, nomeia e constituiu bastante procurador, o(a) Sr.(a) \_\_\_\_\_, carteira de Identidade n° \_\_\_\_\_, expedida pela \_\_\_\_\_, com CPF n° \_\_\_\_\_, brasileiro (a), com poderes especiais e específicos para prestar esclarecimentos, firmar quaisquer compromissos e obrigações, tomar decisões, receber e dar quitação, renunciar ao direito de recurso, bem como praticar os atos necessários aos legítimos interesses outorgante.

Este instrumento é exclusivo para fins de participação no Processo Licitatório sob modalidade de Tomada de Preços n.º 004/2023, formulada Prefeitura Municipal de Palma/MG.

Local/Data \_\_\_\_\_ de \_\_\_\_\_ de 2023

\_\_\_\_\_  
Assinatura Responsável Legal

**(Juntar cópia do contrato social ou documento equivalente e reconhecer firma do representante legal sob pena nulidade do documento)**

**(OBS: Vir fora dos envelopes de documentação e proposta)**



**PREFEITURA MUNICIPAL DE PALMA / MG**

Praça Getúlio Vargas, 26 – Centro

Palma / MG – CEP: 36.750-000

CNPJ: 17.734.906/0001-32

Fls.

---

**ANEXO IV - MODELO DE TERMO DE RENÚNCIA AO PRAZO RECURSAL –  
FACULTATIVO**

**PROCESSO Nº 051/2023**

**TOMADA DE PREÇOS Nº 004/2023**

---

Senhor Prefeito,

A empresa \_\_\_\_\_, neste ato representada pelo senhor \_\_\_\_\_, portador da Carteira de Identidade \_\_\_\_\_, CPF \_\_\_\_\_, ciente do direito de recorrer na fase de habilitação conforme previsto no artigo 109 da Lei Federal 8.666/93, renúncia em caráter inevitável e irrevogável ao direito de interpor qualquer recurso contra a decisão proferida pela Comissão Permanente de Licitação desta Prefeitura na fase de habilitação e julgamento de propostas deste procedimento licitatório, autorizando-a a promover a imediata abertura dos envelopes correspondentes apresentados pelos licitantes habilitados, conforme disposto no edital.

Local/Data: \_\_\_\_\_, \_\_\_\_ de \_\_\_\_\_ de 2023.

\_\_\_\_\_  
(Assinatura do responsável legal da empresa)



**PREFEITURA MUNICIPAL DE PALMA / MG**

Praça Getúlio Vargas, 26 – Centro

Palma / MG – CEP: 36.750-000

CNPJ: 17.734.906/0001-32

Fls. \_\_\_\_\_

**ANEXO V**

**MODELO DECLARAÇÃO DE ACEITAÇÃO DAS CONDIÇÕES DO EDITAL  
PROCESSO Nº 051/2023 TOMADA DE PREÇOS Nº 004/2023  
DECLARAÇÃO**

Prezado senhor,

A empresa \_\_\_\_\_, inscrita no CNPJ nº \_\_\_\_\_, sediada à \_\_\_\_\_, por intermédio de seu representante legal o(a) Sr(a) \_\_\_\_\_, portador da carteira de identidade nº \_\_\_\_\_, e do CPF. nº \_\_\_\_\_ DECLARA sob as penas da lei, que está ciente e aceita todas as condições do objeto e condições do presente edital, e ainda, que se submete às disposições regulamentares e legais, especialmente à Lei Federal nº 8.666/93 com suas alterações.

Declara, ainda, que responsabiliza pela autenticidade e veracidade dos documentos e informações apresentadas para a presente licitação.

Local/Data \_\_\_\_\_ de \_\_\_\_\_ de 2023

\_\_\_\_\_  
(Assinatura do responsável legal da empresa)



**PREFEITURA MUNICIPAL DE PALMA / MG**

Praça Getúlio Vargas, 26 – Centro

Palma / MG – CEP: 36.750-000

CNPJ: 17.734.906/0001-32

Fls.

\_\_\_\_\_

---

**ANEXO VI**  
**MODELO DA DECLARAÇÃO DE INEXISTENCIA DE FATOS SUPERVENIENTE IMPEDITIVO DA**  
**HABILITAÇÃO**  
**PROCESSO LICITATÓRIO Nº 051/2023 TOMADA DE PREÇOS Nº 004/2023**  
**DECLARAÇÃO**

---

Prezado Senhor,

A empresa \_\_\_\_\_, devidamente inscrita no CNPJ \_\_\_\_\_, declara, sob as penas da Lei, que até a presente data, inexistem fatos impeditivos para sua habilitação no presente processo licitatório, ciente da obrigatoriedade de declarar ocorrências posteriores.

Local/Data \_\_\_\_\_ de \_\_\_\_\_ de 2023

\_\_\_\_\_  
Assinatura do representante legal





**PREFEITURA MUNICIPAL DE PALMA / MG**

Praça Getúlio Vargas, 26 – Centro

Palma / MG – CEP: 36.750-000

CNPJ: 17.734.906/0001-32

Fls. \_\_\_\_\_

---

**ANEXO VII**  
**DECLARAÇÃO DE CUMPRIMENTO DO DISPOSTO NO ART. 7º, XXXIII**  
**DA CONSTITUIÇÃO FEDERAL**  
**PROCESSO LICITATÓRIO Nº 051/2023                      TOMADA DE PREÇOS Nº 004/2023**

---

Senhor Presidente,

A empresa \_\_\_\_\_,  
devidamente inscrita no CNPJ sob o Nº \_\_\_\_\_,  
neste ato, por seu representante legal abaixo assinado, em atendimento ao disposto no presente  
processo, em atendimento ao disposto no inciso V do art. 27 da Lei Federal nº 8.666/93, vem perante  
Vossa Senhoria DECLARAR que não emprega menor de 18 (dezoito) anos em trabalho noturno,  
perigoso ou insalubre, bem como não emprega menor de dezesseis anos.

Atenciosamente,

Local/Data \_\_\_\_\_ de \_\_\_\_\_ de 2023

\_\_\_\_\_  
Assinatura do Representante Legal



**PREFEITURA MUNICIPAL DE PALMA / MG**

Praça Getúlio Vargas, 26 – Centro

Palma / MG – CEP: 36.750-000

CNPJ: 17.734.906/0001-32

Fls.

---

**ANEXO VIII - MODELO DA DECLARAÇÃO DE NÃO VINCULO EMPREGATÍCIO COM A  
PREFEITURA MUNICIPAL DE PALMA/MG  
PROCESSO LICITATÓRIO Nº 051/2023      TOMADA DE PREÇOS Nº 004/2023**

---

Senhor Presidente,

A empresa \_\_\_\_\_, devidamente inscrita no CNPJ nº \_\_\_\_\_, declara, sob as penas da Lei, que não possui entre seus sócios e nem em seu quadro de funcionários, qualquer vínculo empregatício com o Município de Palma/MG.

Local/Data \_\_\_\_\_ de \_\_\_\_\_ de 2023

\_\_\_\_\_  
Assinatura do representante legal



## PREFEITURA MUNICIPAL DE PALMA / MG

Praça Getúlio Vargas, 26 – Centro

Palma / MG – CEP: 36.750-000

CNPJ: 17.734.906/0001-32

Fls. \_\_\_\_\_

---

### ANEXO IX - MODELO DA DECLARAÇÃO DE VISITA TÉCNICA

PROCESSO LICITATÓRIO Nº 051/2023      TOMADA DE PREÇOS Nº 004/2023

---

(nome da licitante), CNPJ N.º (número), sediada (endereço completo), neste ato representada por (nome e número de identidade do declarante) declara, sob as penas da lei, que compareceu no local da execução de construção de cobertura de quadra poliesportiva, no Distrito de Itapiruçu, Município de Palma/MG, consistindo no fornecimento de mão-de-obra, materiais, equipamentos e quaisquer outros objetos inerentes à execução. Que leu e compreendeu todos os termos do presente **Processo Licitatório n.º 051/2023** – Tomada de Preços nº **004/2023**, bem como tomou conhecimento das planilhas, cronograma e memorial descritivo, e as condições do(s) local(is) onde serão executados os serviços, pela presente, expressa sua concordância.

Local e Data: \_\_\_\_\_

\_\_\_\_\_  
(Assinatura e carimbo do Representante Legal da Licitante)

\_\_\_\_\_  
(Assinatura e carimbo do Responsável Técnico da Licitante)

\_\_\_\_\_  
Responsável Técnico - Prefeitura Municipal de Palma/MG



## PREFEITURA MUNICIPAL DE PALMA / MG

Praça Getúlio Vargas, 26 – Centro

Palma / MG – CEP: 36.750-000

CNPJ: 17.734.906/0001-32

Fls.

### ANEXO X – MINUTA DO CONTRATO

CONTRATO ADMINISTRATIVO DE PRESTAÇÃO DE SERVIÇOS Nº \_\_\_\_\_ 2023

UNIDADE REQUISITANTE: SECRETARIA MUNICIPAL OBRAS.

PROCESSO Nº 051/2023

TOMADA DE PREÇOS Nº 004/2023

CONTRATO ADMINISTRATIVO QUE ENTRE SI  
CELEBRAM A PREFEITURA MUNICIPAL DE  
PALMA/MG E A EMPRESA \_\_\_\_\_.

#### CLÁUSULA PRIMEIRA – Das Partes:

1.1 – PREFEITURA MUNICIPAL DE PALMA, pessoa jurídica de direito interno público, devidamente inscrita no CNPJ 17.734.906/0001-32, com sede e administração à Praça Getúlio Vargas, n.º 26 – centro – Palma - MG, neste ato representada pelo Senhor Hiram Vinícius Mendonça Finamore, brasileiro, casado, agente político, portadora do CPF \_\_\_\_\_ e ID \_\_\_\_\_, residente e domiciliado à Rua \_\_\_\_\_, n.º \_\_\_\_\_, casa – Centro – Palma - MG, doravante denominado CONTRATANTE, e de outro lado a empresa \_\_\_\_\_, pessoa jurídica de direito privado, devidamente inscrita no CNPJ \_\_\_\_\_, com sede e administração à \_\_\_\_\_, neste ato representada pelo(a) senhor (a) \_\_\_\_\_, brasileiro(a), solteiro(a)/casado(a), portador(a) do CPF \_\_\_\_\_ ID \_\_\_\_\_, residente e domiciliado, \_\_\_\_\_ na \_\_\_\_\_, doravante denominada CONTRATADA, celebram o presente contrato, oriundo do Tomada de Preços nº 004/2023, nos termos da Lei Federal nº 8.666/93, e legislação complementar em vigor, mediante cláusulas e condições a seguir estabelecidas que mutuamente aceitam e outorgam para serem fielmente cumpridas na forma legal como se segue:

#### CLÁUSULA SEGUNDA – DO OBJETO:

2.1 – Constitui objeto deste instrumento a contratação de empresa especializada em obras e serviços de engenharia, para execução de reforma da Capela Mortuária, no Distrito de Itapiruçu, Município de Palma/MG, consistindo no fornecimento de mão-de-obra, materiais, equipamentos e quaisquer outros objetos inerentes à execução, conforme especificações contidas no projeto, planilhas, cronogramas e demais documentos em anexo, em conformidade com o anexo I deste edital (projeto Básico – Termo de Referência), conforme solicitação.

#### CLÁUSULA TERCEIRA – DA RESPONSABILIDADE TÉCNICA:

3.1 – As obras ou serviços objeto deste contrato serão executados sob a direção e responsabilidade técnica do Engenheiro Civil, Sr. \_\_\_\_\_, CREA nº \_\_\_\_\_, que ficará autorizado a representar a CONTRATADA, em suas relações com a Contratante, em matéria de serviço;

3.2 – A CONTRATADA obriga-se a manter o engenheiro indicado nesta cláusula como Responsável Técnico na direção dos trabalhos e no local das obras ou dos serviços até seu final. A substituição do Responsável Técnico poderá ser feita por outro de igual lastro de experiência e capacidade, cuja aceitação ficará a exclusivo critério da Contratante.

#### CLÁUSULA QUARTA – DA EXECUÇÃO:

4.1 – O objeto deste contrato será executado de acordo com o edital, a proposta vencedora da licitação e as cláusulas deste instrumento, sob a forma de execução em regime de empreitada por preços global.

#### CLÁUSULA QUINTA – DO PREÇO:



## PREFEITURA MUNICIPAL DE PALMA / MG

Praça Getúlio Vargas, 26 – Centro

Palma / MG – CEP: 36.750-000

CNPJ: 17.734.906/0001-32

Fls.

5.1 – O valor deste contrato é de R\$ \_\_\_\_\_ ( \_\_\_\_\_ ), constante da proposta vencedora da licitação, aceito pela CONTRATADA, entendido este como preço justo e suficiente para a total execução do presente objeto, conforme cronograma físico-financeiro.

### CLÁUSULA SEXTA – DO CRONOGRAMA FÍSICO-FINANCEIRO:

6.1 – O programa mínimo de progressão dos trabalhos e do desenvolvimento da obra ou serviço obedecerá à previsão de etapas prevista e constante do Cronograma Físico-Financeiro, anexo da proposta que faz parte integrante e complementar deste contrato.

§ 1º – No decorrer da execução da obra será exigida uma produção que, aos preços contratuais originários, corresponda às etapas mínimas, dias corridos, estabelecidas no Cronograma Físico-Financeiro, em percentagens acumuladas em relação ao valor global da obra ou serviços contratados.

### CLÁUSULA SÉTIMA – DO RECURSO FINANCEIRO:

7.1 - As despesas decorrentes do presente contrato correrão à conta do seguinte recurso orçamentário: ..... - Ficha n.º .....

### CLÁUSULA OITAVA – DO PAGAMENTO:

8.1 – O faturamento será feito mensalmente, por medição, mediante a execução dos serviços, após aprovação do órgão responsável pela fiscalização e execução e apresentação e aceitação da Nota Fiscal/Fatura pela Prefeitura Municipal de Palma/MG, transcorrido o prazo necessário para tramitação na Contabilidade;

8.2 – O pagamento só se efetuará mediante a apresentação de cópia autenticada de quitação de débitos relativos ao INSS e ao FGTS, as quais deverão ser anexadas à Nota Fiscal/Fatura.

### CLÁUSULA NONA – DO REAJUSTE:

9.1 – Por força da lei federal Nº. 8.880 de 27 de maio de 1994, os preços não serão reajustados, salvo se houver legislação federal autorizando o reajuste;

9.2 – Fica assegurado o equilíbrio econômico-financeiro conforme disposto no art. 65, II, d da Lei. 8.666/93 e suas posteriores alterações;

9.2.1 – A CONTRATADA não terá direito ao reequilíbrio a que alude o caput desta cláusula, para a etapa ou serviço que sofrer atraso em consequência da ação ou omissão motivada pela própria CONTRATADA, e também da que for executada fora do prazo sem que tenha sido autorizada a respectiva prorrogação.

### CLÁUSULA DÉCIMA – DOS PRAZOS:

10.1 – As obras e/ou serviços terão início no prazo de até 05(cinco) dias, a contar do recebimento da Ordem de Início dos Serviços;

10.2 – O prazo para a completa execução da obra ou serviços contratados é de 90 (noventa) dias corridos a contar do Recebimento da Ordem de Serviços, findo o qual a obra deverá estar concluída;

10.2.1 – Na contagem dos prazos, é excluído o dia do início e incluído o do vencimento. Os prazos somente se iniciam e vencem em dia de expediente no órgão ou entidade;

10.2.2 – O prazo de execução da obra e serviços, indicado no caput desta cláusula, poderá ser prorrogado, desde que solicitado à autoridade competente num prazo máximo de 10(dez) dias úteis do vencimento da etapa;

10.3 – O contrato terá seu início no ato de assinatura, com prazo de vigência válido até o dia 31 de dezembro de 2023.

### CLÁUSULA DÉCIMA PRIMEIRA – DA GARANTIA DA OBRA:

11.1 – O objeto do presente contrato tem garantia de 05 (cinco) anos consoante dispõe o art. 1.245 do Código Civil Brasileiro, quanto a vícios ocultos ou defeitos da coisa, ficando a CONTRATADA responsável por todos os encargos decorrente disso.

### CLÁUSULA DÉCIMA SEGUNDA – DO RECEBIMENTO DO OBJETO:

12.1 – O Objeto do presente contrato será recebido:

a) Provisoriamente;

b) Definitivamente, por comissão designada pela Prefeitura Municipal de Palma/MG, após o decurso do prazo de conservação e verificada a perfeita adequação do objeto aos termos contratuais, com a



## PREFEITURA MUNICIPAL DE PALMA / MG

Praça Getúlio Vargas, 26 – Centro

Palma / MG – CEP: 36.750-000

CNPJ: 17.734.906/0001-32

Fls.

liberação da garantia, após o término da obra ou dos serviços;

12.2 - A CONTRATADA é obrigada a reparar, corrigir, remover, reconstituir, às suas expensas, no total ou em parte, o objeto do contrato em que verificarem vícios, defeitos ou incorreções resultantes da execução ou de má qualidade dos materiais empregados, na forma da Lei;

12.3 – O recebimento provisório ou definitivo não exclui a responsabilidade civil pela solidez e segurança da obra ou serviço, nem ético-profissional, pela perfeita execução do contrato.

---

### CLÁUSULA DÉCIMA TERCEIRA – DA SUBCONTRATAÇÃO:

---

13.1 – A CONTRATADA não poderá subcontratar parcialmente, sem a prévia e expressa anuência da Prefeitura Municipal de Palma/MG;

13.2 – O subcontratado ficará sub-rogado em todas as responsabilidades, obrigações e direitos da CONTRATADA, nos limites da subcontratação, sendo-lhe aplicável, assim como a seus sócios, as limitações convencionais e legais incidentes sobre a CONTRATADA;

13.3 – O pedido de subcontratação será formulado por escrito e devidamente fundamentado. A CONTRATADA indicará e comprovará as razões da subcontratação;

13.4 – O subcontratado atenderá a todas as exigências relacionadas com a sua capacidade e idoneidade, e preencherá todos os requisitos estabelecidos no edital e na legislação específica.

---

### CLÁUSULA DÉCIMA QUARTA – DOS DEVERES DA CONTRATADA:

---

14.1 - A CONTRATADA obriga-se a tomar medidas preventivas para evitar danos a terceiros em consequência da execução dos trabalhos, inclusive as que possam afetar os serviços ao encargo de concessionárias de serviços públicos. É de exclusiva responsabilidade da CONTRATADA a obrigação de reparar os prejuízos que vier a causar, quaisquer que tenham sido as medidas preventivas adotadas;

14.1.1 – A CONTRATADA é a única, integral e exclusiva responsável, em qualquer caso, por todos os danos e prejuízos, de qualquer natureza, que causar ao Poder Público ou a terceiros, decorrentes da execução da obra ou serviços, objeto deste contrato, respondendo por si e por seus sucessores;

14.1.2 – A CONTRATADA é também a responsável por todos os ônus e obrigações decorrentes da legislação comercial, previdenciária, trabalhista, fiscal e tributária, que direta ou indiretamente incidam ou venham incidir sobre o objeto deste contrato, bem como por todas as decorrentes da execução de eventuais trabalhos noturnos em horários extraordinários (diurno ou noturno), inclusive iluminação, despesas com instalações e equipamentos necessários à execução da obra ou dos serviços contratados, e, enfim, por todos os gastos e encargos com material e mão-de-obra necessária à completa realização da obra ou serviços até a sua entrega, perfeitamente concluída;

14.2 – A CONTRATADA é responsável pela qualidade da obra e dos materiais empregados em conformidade com as especificações, do projeto básico ou executivo este quando for o caso, com as normas da Associação Brasileira de Normas Técnicas – ABNT, e demais normas técnicas pertinentes, a ser atestada pelo Poder Executivo. A ocorrência de desconformidade implicará no refazimento do serviço e na substituição dos materiais recusados, sem ônus para o Poder Executivo e sem prejuízo da aplicação das sanções cabíveis;

14.3 – Manter durante toda a execução do contrato, em compatibilidade com as obrigações por ele assumidas, todas as condições de habilitação e qualificação exigidas na licitação;

14.4 - apresentar a Anotação de Responsabilidade Técnica (ART) no início da execução do contrato;

14.5 – Providenciar a instalação de placa, contendo a identificação da obra e/ou serviços, nome da CONTRATADA e seus responsáveis técnicos;

14.6 – Responsabilizar-se pela participação efetiva do(s) profissional(ais) indicado(s) no edital, durante toda a execução das obras e/ou serviços do objeto deste contrato;

14.7 – Submeter à apreciação da contratante a substituição do(s) profissional(ais) indicado(s), e qualificando-o(s) nos termos do Edital;

14.8 – A CONTRATADA, no que lhe couber, deverá manter arquivos de documentos e cumprir as normas estabelecidas pela Instrução Normativa Nº.09/2003 do Tribunal de Contas do estado de Minas Gerais, disponibilizando-os sempre que forem solicitados pela contratante;

14.9 – Remover as instalações provisórias da obra, no seu término, no prazo máximo de 15 dias úteis;

14.10. Elaborar álbum de fotografias das diversas etapas dos serviços.

---

### CLÁUSULA DÉCIMA QUINTA – DA RESCISÃO:

---

15.1 – A inexecução total ou parcial do contrato ensejará sua rescisão, com as consequências nele previstas, sendo aplicadas nos seguintes casos:

a) Quando ocorrer descumprimento de cláusula do contrato, especificações, projetos e prazos e a Prefeitura Municipal de Palma/MG não optar pela cobrança de multa prevista neste edital;



## PREFEITURA MUNICIPAL DE PALMA / MG

Praça Getúlio Vargas, 26 – Centro

Palma / MG – CEP: 36.750-000

CNPJ: 17.734.906/0001-32

Fls.

- b) Revelando a CONTRATADA incapacidade e inidoneidade durante a execução dos serviços;
  - c) Se cometida qualquer fraude pela CONTRATADA;
  - d) Se a CONTRATADA insistir em não cumprir quaisquer obrigações e/ou responsabilidades, nos termos do que dispõe este edital;
  - e) Se a CONTRATADA entrar em concordata ou dissolução, ou nela ocorrer falecimento de sócio que prejudique o bom andamento dos serviços;
  - f) Quando, depois de reiteradas notificações, ficar evidenciada incapacidade, imperícia ou má-fé por parte da CONTRATADA na condução dos serviços;
  - g) O cumprimento irregular de suas cláusulas, especificações, projetos e prazos;
  - h) A lentidão de seu cumprimento, levando a Administração a comprovar a impossibilidade da conclusão, no prazo previsto no contrato;
  - i) O atraso injustificado no início da obra;
  - j) A paralisação da obra sem justa causa e prévia comunicação à Administração;
  - k) A subcontratação total ou parcial de seu objeto, a associação do contrato com outrem, bem como a sua cessão ou transferência a outrem, total ou parcial, sem a prévia autorização da Administração.
  - l) O desatendimento reiterado das determinações da Fiscalização;
  - m) O cometimento reiterado de faltas na sua execução, registradas pela Fiscalização;
  - n) A decretação de falência da CONTRATADA;
  - o) A dissolução da sociedade jurídica da CONTRATADA;
  - p) A alteração contratual ou a modificação da finalidade ou da estrutura da CONTRATADA, que prejudique a execução do contrato;
  - q) Razões de interesse público, de alta relevância e amplo conhecimento;
  - r) A supressão de serviços, por parte da Administração, acarretando modificação do valor inicial do contrato além do limite estabelecido em Lei;
  - s) A suspensão de sua execução, por ordem escrita da Administração, por prazo superior a 60 (sessenta) dias, salvo nos casos previstos em Lei;
  - t) A não liberação, por parte da Administração, dos locais de execução das obras;
  - u) A ocorrência de caso fortuito ou de força maior, regularmente comprovada e impeditiva da execução do contrato;
- 15.2 – Ocorrendo a rescisão por quaisquer dos motivos especificados, fica suspenso o pagamento à CONTRATADA, até que se apurem eventuais perdas e danos causados;
- 15.3. Ocorrendo a rescisão, será observado e aplicado o disposto nos artigos 77 a 80 da Lei nº 8.666/93.

### **CLÁUSULA DÉCIMA SEXTA – DAS PENALIDADES E DAS MULTAS:**

16.1 – O descumprimento total ou parcial das obrigações assumidas caracterizará a inadimplência da CONTRATADA, sujeitando-se, dentre outras, às seguintes sanções:

16.1.1 – Advertência;

16.1.2 – Suspensão temporária do direito de licitar e contratar com a Administração conforme, disposto no inciso III, art. 87 da Lei 8.666/93;

16.1.3 – Declaração de inidoneidade para licitar e contratar com a Administração, enquanto perdurarem os motivos determinantes da punição ou até que seja promovida a reabilitação, perante a própria autoridade que aplicou a penalidade;

16.2 – A aplicação da penalidade de inidoneidade é de competência da Assessoria jurídica da Prefeitura Municipal de Palma/MG, facultada a defesa do contratado no respectivo processo, no prazo de 10 (dez) dias da abertura de vista;

16.3 – É competente para aplicar as sanções de advertência e multa o Prefeito Municipal de Palma/MG;

16.4 – No caso de não atendimento ao objeto contratado, prevalecerá as seguintes multas:

- a) Multa de 1% (um por cento) sobre o valor do contrato por dia de atraso na execução dos serviços;
- b) Caso venha conduzir culposamente no curso da execução dos serviços, infringindo por negligência, imprudência ou imperícia as cláusulas do edital, ser-lhe-á cominada multa de 3% (três por cento) sobre o valor do contrato, hipótese em que se obriga a CONTRATADA a repor a parte danificada, sem ônus para a Prefeitura Municipal de Palma/MG;
- c) Por se conduzir dolosamente na execução dos serviços a multa será de 5% (cinco por cento) sobre o valor do contrato;
- d) Caso venha desistir da execução dos serviços, além de outras cominações legais, a multa será de 10% (dez por cento) sobre o valor do contrato;

16.5 – As multas serão automaticamente descontáveis dos créditos que a CONTRATADA tenha junto à Prefeitura Municipal de Palma/MG, devendo ser aplicadas por representação da Assessoria jurídica da Prefeitura Municipal de Palma/MG, facultada a defesa do contratado no respectivo processo, no



## PREFEITURA MUNICIPAL DE PALMA / MG

Praça Getúlio Vargas, 26 – Centro

Palma / MG – CEP: 36.750-000

CNPJ: 17.734.906/0001-32

Fls. \_\_\_\_\_

prazo de 05 (cinco) dias da abertura de vista;

16.6 – Será considerado motivo de força maior para isenção de multa:

- a) Greve generalizada dos empregados da CONTRATADA;
- b) Interrupção dos meios normais de transportes;
- c) Acidente que implique em retardamento da execução dos serviços sem culpa por parte da CONTRATADA;
- d) Calamidade pública;
- e) Modificações nos projetos ou nas especificações da obra, consideradas relevantes por parte da Prefeitura Municipal de Palma/MG;
- f) interrupção das obras, por determinação da Prefeitura Municipal de Palma/MG, motivada por relevante conveniência administrativa.

### **CLÁUSULA DÉCIMA SÉTIMA – DA GARANTIA DO CONTRATO:**

17.1 A CONTRATADA deverá recolher na Tesouraria da Prefeitura Municipal de Palma/MG, no ato de assinatura deste instrumento ou em prazo antecedente a isso, a quantia equivalente a 5% (cincopor cento) do valor contratual, em uma das modalidades previstas no §1º do art. 56 da Lei 8.666/93.

### **CLÁUSULA DÉCIMA OITAVA – DA EFICÁCIA:**

18.1 – O presente contrato somente terá eficácia depois de publicado o respectivo extrato no Diário Oficial ou no Quadro de Aviso da Prefeitura Municipal de Palma/MG.

### **CLÁUSULA DÉCIMA NONA – DAS DISPOSIÇÕES GERAIS**

19.1 – Fica eleito o Foro da Comarca de Palma/MG para dirimir dúvidas ou questões do presente contrato.

E, por estarem as partes justas e Contratadas, assinam o presente Contrato em três vias, de igual teor, na presença das testemunhas abaixo assinadas.

Palma - MG, \_\_\_\_\_ de \_\_\_\_\_ de 2023.

\_\_\_\_\_  
PREFEITURA MUNICIPAL DE PALMA,  
CONTRATANTE

\_\_\_\_\_  
CONTRATADA

1ª TESTEMUNHA \_\_\_\_\_ ID: \_\_\_\_\_

2ª TESTEMUNHA \_\_\_\_\_ ID: \_\_\_\_\_





**PREFEITURA MUNICIPAL DE PALMA / MG**

Praça Getúlio Vargas, 26 – Centro

Palma / MG – CEP: 36.750-000

CNPJ: 17.734.906/0001-32

Fls. \_\_\_\_\_

**ANEXO XI - MODELO DE DECLARAÇÃO DE ELABORAÇÃO INDEPENDENTE DE PROPOSTA**

**PROCESSO LICITATÓRIO Nº 051/2023**

**TOMADA DE PREÇOS Nº 004/2023**

Senhor Presidente,

\_\_\_\_\_, portador da CI  
\_\_\_\_\_, CPF \_\_\_\_\_ residente à rua/av  
\_\_\_\_\_, nº \_\_\_\_\_, bairro  
\_\_\_\_\_, cidade de \_\_\_\_\_ UF \_\_\_\_\_,  
representante devidamente constituído da empresa \_\_\_\_\_  
\_\_\_\_\_, devidamente inscrita no CNPJ \_\_\_\_\_, para fins do  
disposto do edital acima citado, declara, sob as penas da lei, em especial o art. 299 do Código Penal  
Brasileiro, que:

- (a) a proposta anexa foi elaborada de maneira independente pelo Licitante, e que o conteúdo da proposta anexa não foi, no todo ou em parte, direta ou indiretamente, informado, discutido ou recebido de qualquer outro participante potencial ou de fato da licitação acima citada, por qualquer meio ou por qualquer pessoa;
- (b) a intenção de apresentar a proposta anexa não foi informada, discutido ou recebido de qualquer outro participante potencial ou de fato da licitação acima citada, por qualquer meio ou por qualquer pessoa;
- (c) que não tentou, por qualquer meio ou por qualquer pessoa, influir na decisão de qualquer outro participante potencial ou de fato da licitação acima citada quanto a participar ou não da referida licitação;
- (d) que o conteúdo da proposta anexa não será, no todo ou em parte, direta ou indiretamente, comunicado ou discutido com qualquer outro participante potencial ou de fato da licitação acima citada antes da adjudicação do objeto da referida licitação;
- (e) que o conteúdo da proposta não foi, no todo ou em parte, direta ou indiretamente, informado, discutido com ou recebido de qualquer integrante da Prefeitura Municipal de Palma, antes da abertura oficial das propostas; e
- (f) que está plenamente ciente do teor e da extensão desta declaração e que detém plenos poderes e informações para firmá-la.

\_\_\_\_\_, em \_\_\_\_\_ de \_\_\_\_\_ de \_\_\_\_\_.

\_\_\_\_\_  
Assinatura do representante legal do licitante

**PREFEITURA MUNICIPAL DE PALMA / MG**

Praça Getúlio Vargas, 26 – Centro

Palma / MG – CEP: 36.750-000

CNPJ: 17.734.906/0001-32

Fls. \_\_\_\_\_

**ANEXO XII – PROPOSTA COMERCIAL  
PROCESSO LICITATORIO Nº 051/2023  
MODALIDADE: TOMADA DE PREÇOS Nº 004/2023**

|           |                     |
|-----------|---------------------|
| Empresa:  | CNPJ:               |
| Endereço: | Inscrição Estadual: |
| Cidade:   | UF:                 |
| e-mail    | Telef.              |

É objeto desta proposta e a contratação de empresa especializada em obras e serviços de engenharia, para execução de reforma da Capela Mortuária, no Distrito de Itapiruçu, Município de Palma/MG, consistindo no fornecimento de mão-de-obra, materiais, equipamentos e quaisquer outros objetos inerentes à execução, conforme especificações contidas no projeto, planilhas, cronogramas e demais documentos em anexo, em conformidade com o anexo I deste edital (projeto Básico – Termo de Referência), conforme solicitação.

**Propõe-se** a execução do objeto demandado em licitação declarando:

- que se submete inteiramente às disposições da Lei Federal nº 8.666/93 e suas alterações, às exigências do edital e às especificações do objeto que dele fazem parte integrante;
- que se compromete a colocar-se e manter-se em serviço, nos prazos determinados pela administração municipal;
- que se compromete a executar a obra, objeto da licitação, no prazo estabelecido no cronograma oficial.

| Item | Unid | Quant   | Descrição do Objeto  | Valor Total |
|------|------|---------|--|-------------|
| 01   | 01   | Serviço | contratação de empresa especializada em obras e serviços de engenharia, para execução de reforma da Capela Mortuária, no Distrito de Itapiruçu, Município de Palma/MG, consistindo no fornecimento de mão-de-obra, materiais, equipamentos e quaisquer outros objetos inerentes à execução, conforme especificações contidas no projeto, planilhas, cronogramas e demais documentos em anexo, em conformidade com o anexo I deste edital (projeto Básico – Termo de Referência). |             |

Valor Global pela Execução total da obra R\$: \_\_\_\_\_ (\_\_\_\_\_)

Valor gasto com mão-de-obra R\$: \_\_\_\_\_ (\_\_\_\_\_).

Valor gasto com materiais R\$: \_\_\_\_\_ (\_\_\_\_\_).

Validade da Proposta: 60 (sessenta) dias

Prazo de Execução: Conforme edital.

Condições de Pagamento: Conforme edital.

Local/Data \_\_\_\_\_ de \_\_\_\_\_ de 2023

Assinatura do responsável legal da empresa

**PREFEITURA MUNICIPAL DE PALMA / MG**

Praça Getúlio Vargas, 26 – Centro

Palma / MG – CEP: 36.750-000

CNPJ: 17.734.906/0001-32

Fls. \_\_\_\_\_

**PROCESSO Nº 051/2023****TOMADA DE PREÇOS Nº 004/2023****ANEXO XIII – PLANILHA ORÇAMENTÁRIA E BDI**

(Vide arquivo em anexo)

| Item | Quant | Unid    | Descrição dos serviços   | V. Total      |
|------|-------|---------|--|---------------|
| 01   | 01    | Serviço | contratação de empresa especializada em obras e serviços de engenharia, para execução de reforma da Capela Mortuária, no Distrito de Itapiruçu, Município de Palma/MG, consistindo no fornecimento de mão-de-obra, materiais, equipamentos e quaisquer outros objetos inerentes à execução, conforme especificações contidas no projeto, planilhas, cronogramas e demais documentos em anexo, em conformidade com o anexo I deste edital (projeto Básico – Termo de Referência). | R\$ 49.925,42 |



**PREFEITURA MUNICIPAL DE PALMA / MG**

Praça Getúlio Vargas, 26 – Centro

Palma / MG – CEP: 36.750-000

CNPJ: 17.734.906/0001-32

Fls. \_\_\_\_\_

---

---

**ANEXO XIV – CRONOGRAMA FÍSICO FINANCEIRO**

---

---

(Vide arquivo em anexo)



**PREFEITURA MUNICIPAL DE PALMA / MG**

Praça Getúlio Vargas, 26 – Centro

Palma / MG – CEP: 36.750-000

CNPJ: 17.734.906/0001-32

Fls.

\_\_\_\_\_

---

---

**ANEXO XV – MEMORIAL DESCRITIVO**

---

---

(Vide arquivo em anexo)



**PREFEITURA MUNICIPAL DE PALMA / MG**

Praça Getúlio Vargas, 26 – Centro

Palma / MG – CEP: 36.750-000

CNPJ: 17.734.906/0001-32

Fls.

\_\_\_\_\_

---

---

**ANEXO XVI – PROJETOS E MEMÓRIA DE CÁLCULO**

---

---

(Vide arquivo em anexo)

**1 PLANTA COBERTURA METALICA**  
ESCALA 1:50

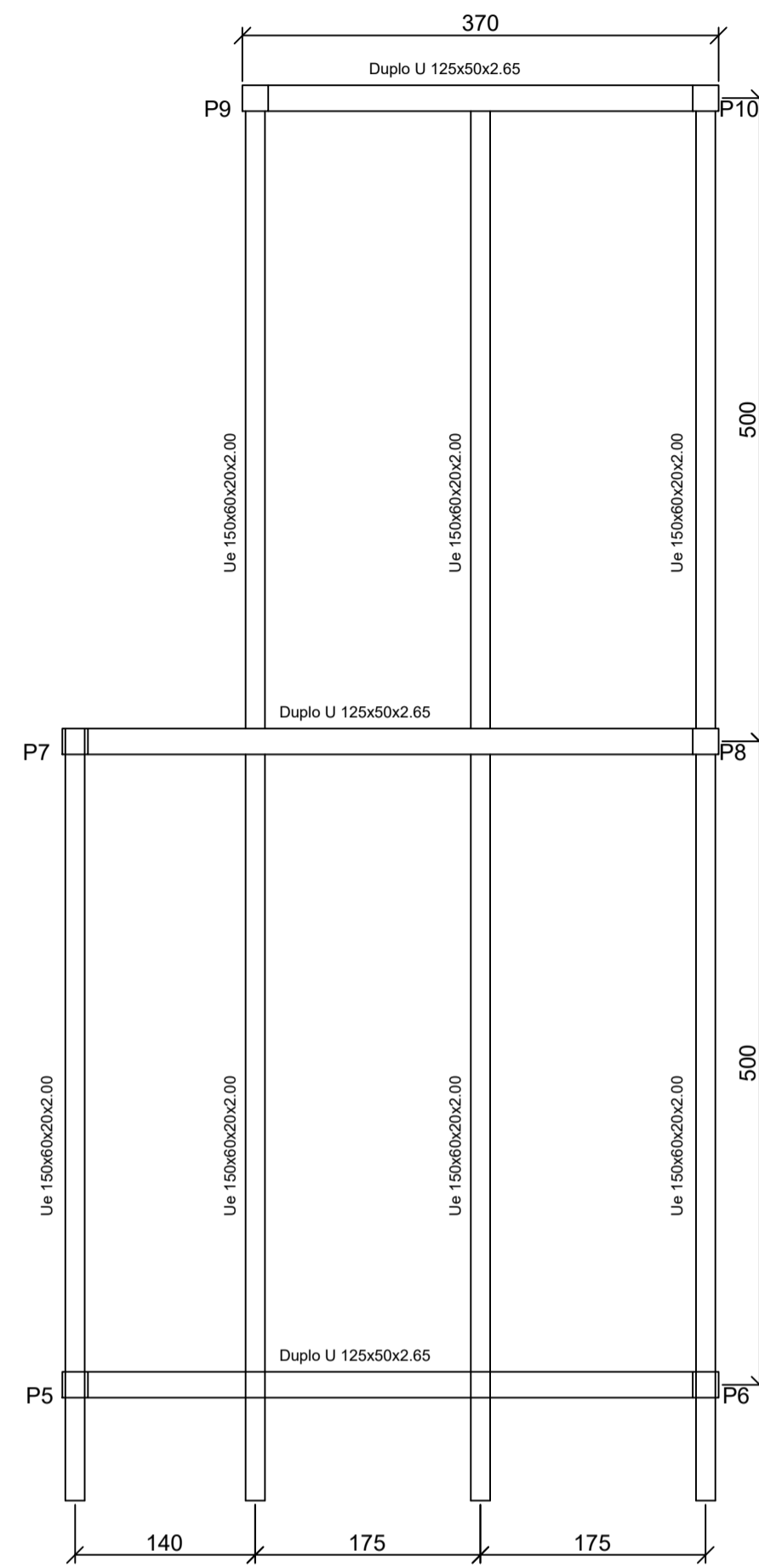

**2 ELEVAÇÃO COBERTURA METÁLICA**  
ESCALA 1:50

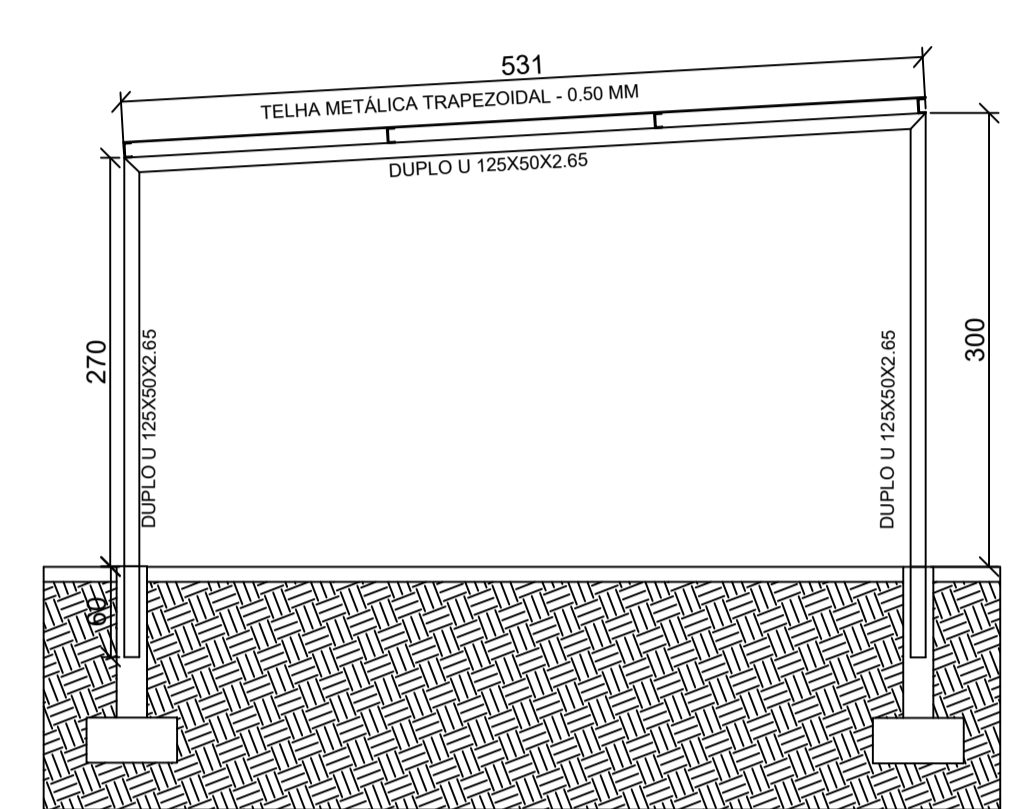

**COBERTURA**

- 1 - MEDIDAS E ELEVAÇÕES (COTAS) EM CENTÍMETROS, EXCETO ONDE INDICADO.
- 2 - AÇO ESTRUTURAL PARA PERFIS, CHAPAS E PERFIS "U" E "Ue":  
MR 250 / ASTM A36 - fy = 250 MPa (MÍNIMO)  
fu = 400 MPa

- 3 - SOLDAS COM ELETRODOS SEGUNDO AWS:  
E70XX - fw = 485 MP

- 4 - TODAS AS SOLDAS SÃO DE CONTORNO, COM FILETE MÍNIMO DE 3 MM

**QUANTITATIVO**

Duplo U125x50x2.65 - [(2,70+0,60)x3 + (3,60+0,60)x3 + 5,31x2 + 3,70 ]x9,04 = 267,76 kg

Ue 150x60x20x2,00 = [4x6,00 + 3x5,00]x4,66 = 181,74

**PLANTA DE FORMA - BANHEIRO**

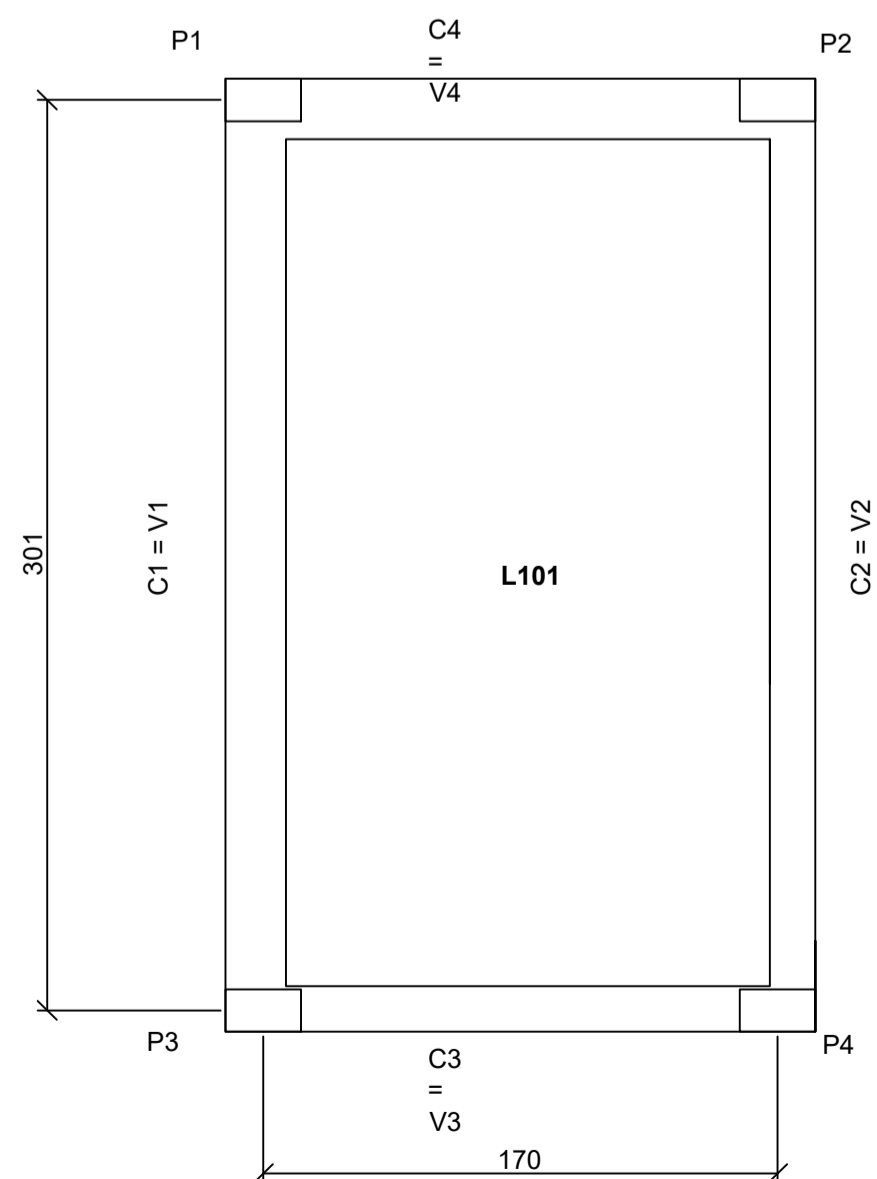

**ARMAÇÃO V1 = C1 , V2 = C2**

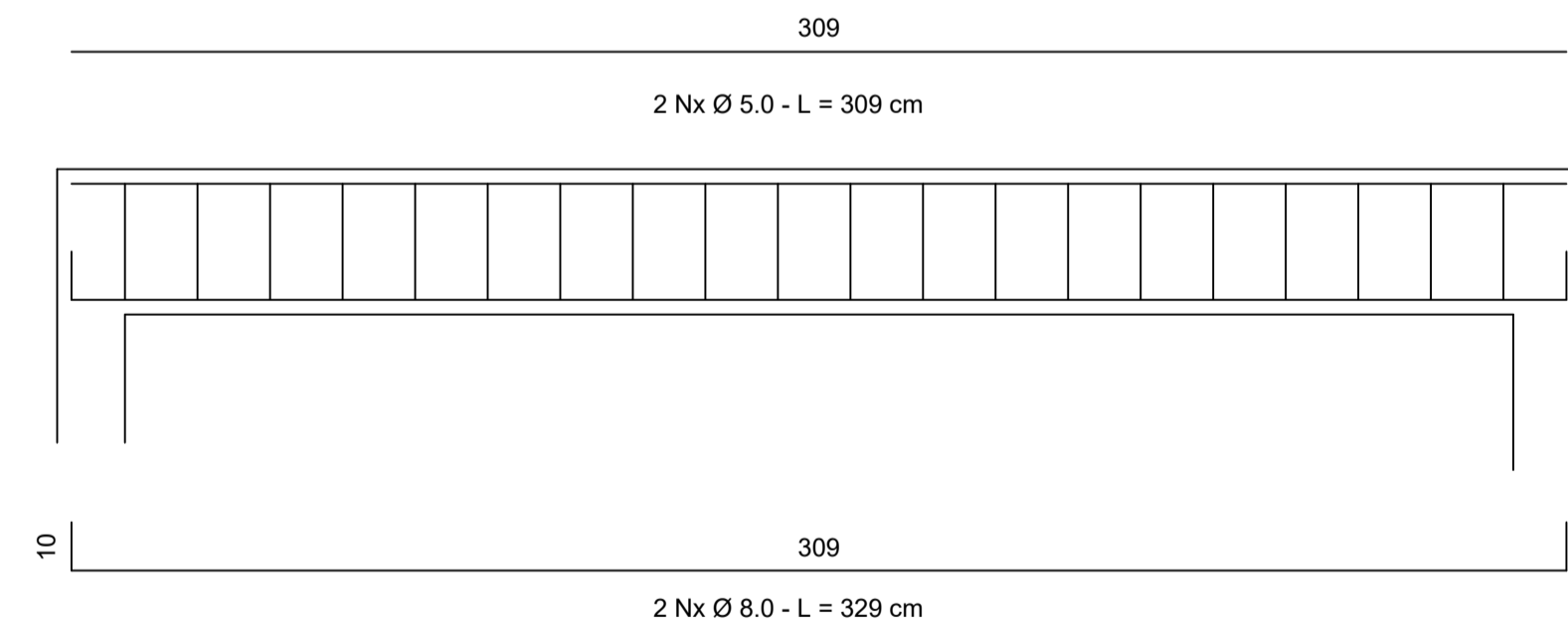

**ARMAÇÃO V3 = C3 , V4 = C4**

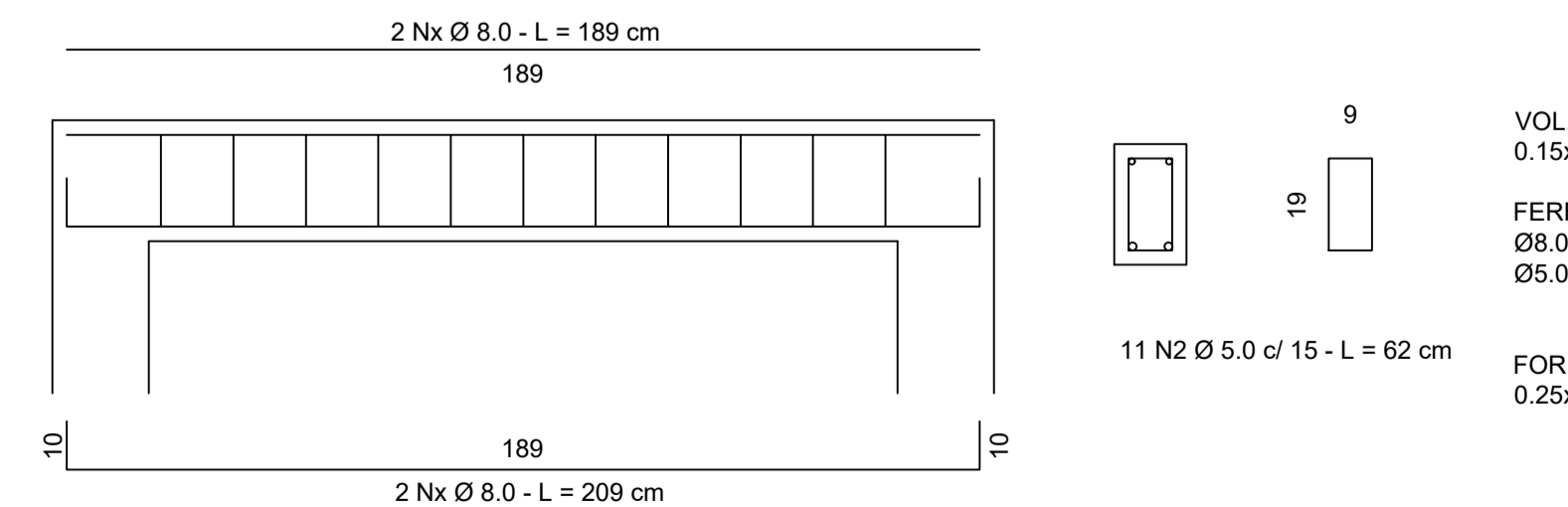

**ARRANQUE A1=A2=A3=A4=A5=A6**

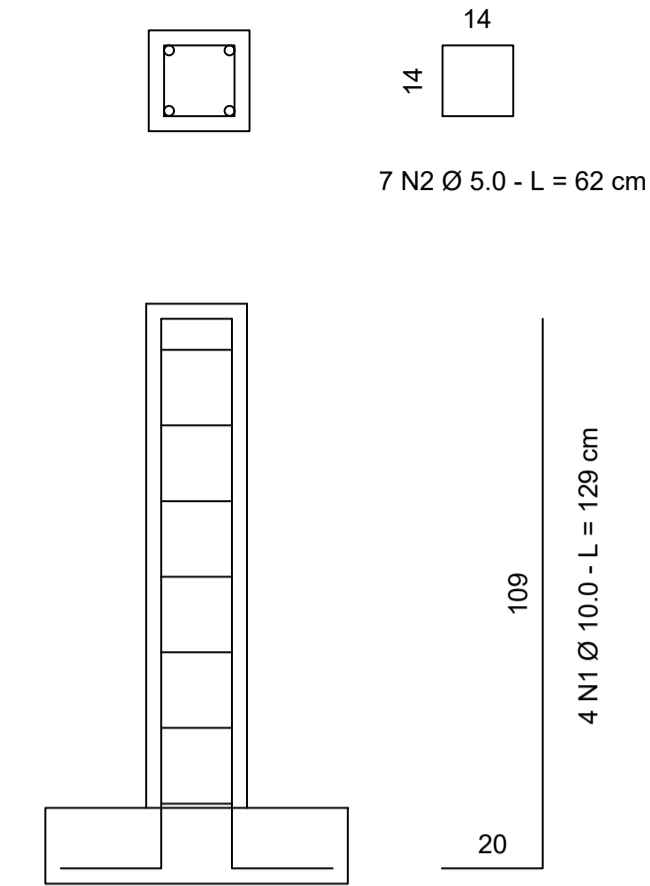

- VOL. CONCRETO ARRANQUE  
0.20x0.20x1x6 = 0.24 m³
- FERRAGEM  
Ø5.0 - 7x0.62x6 = 4.01 kg  
Ø10.0 - 4x 1.29x0.616 = 19.07 kg
- FORMA  
0.20x1x4x6 = 4,80 m²

**SAPATA TIPO**

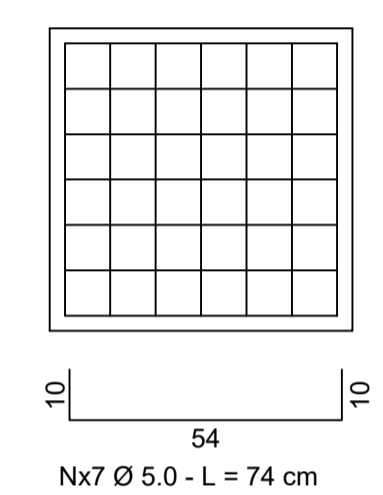

- ESCAVAÇÃO  
0.60x0.60x1x10 = 6
- VOL. CONCRETO SAPATA  
0.6x0.60x0.15x10 = 0,54 m³
- FERRAGEM  
Ø5.0 - 7x0.74x2x10x0.154 = 15,95 kg

**P1 = P2 = P3 = P4  
14x25**

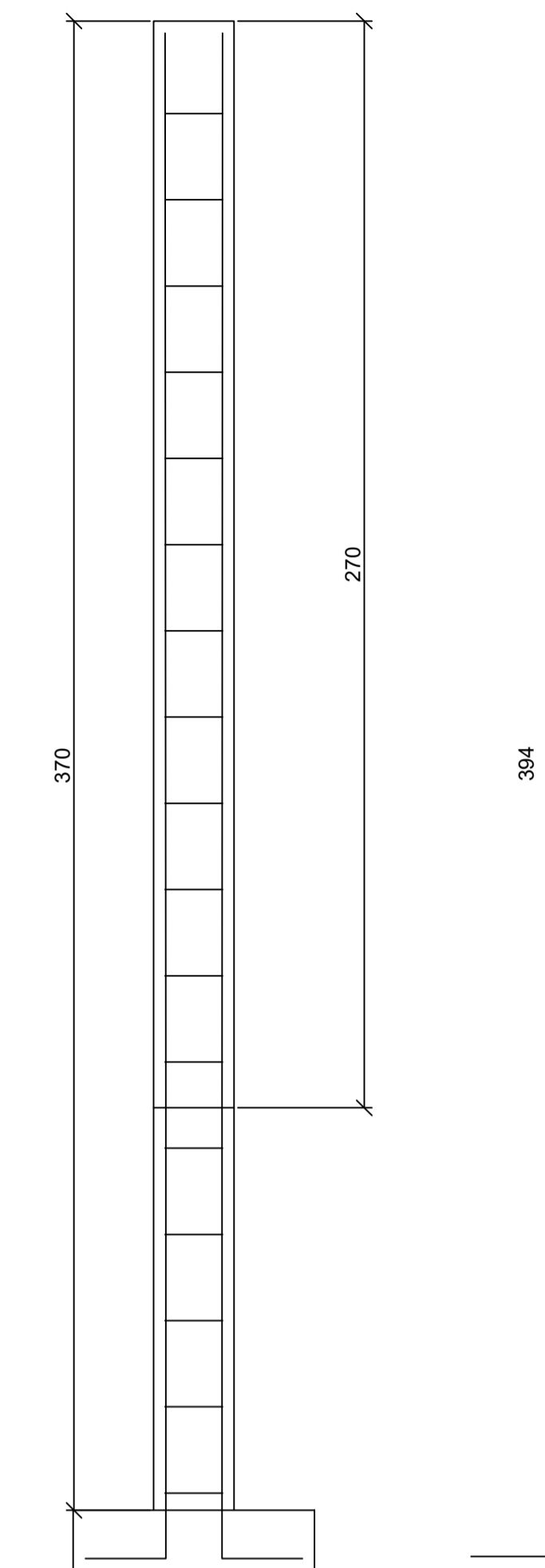

- CONCRETO PILAR  
0.14x0.25x3,7x6 = 0.78 m³
- FERRAGEM  
Ø5.0 - 7x0.62x6 = 4.01 kg  
Ø10.0 - 4x 1.29x0.616 = 19.07 kg
- FORMA  
(0.14+0,14+0,25+0,25)x3,7x4 = 11,54 m²

**ARMAÇÃO L101**

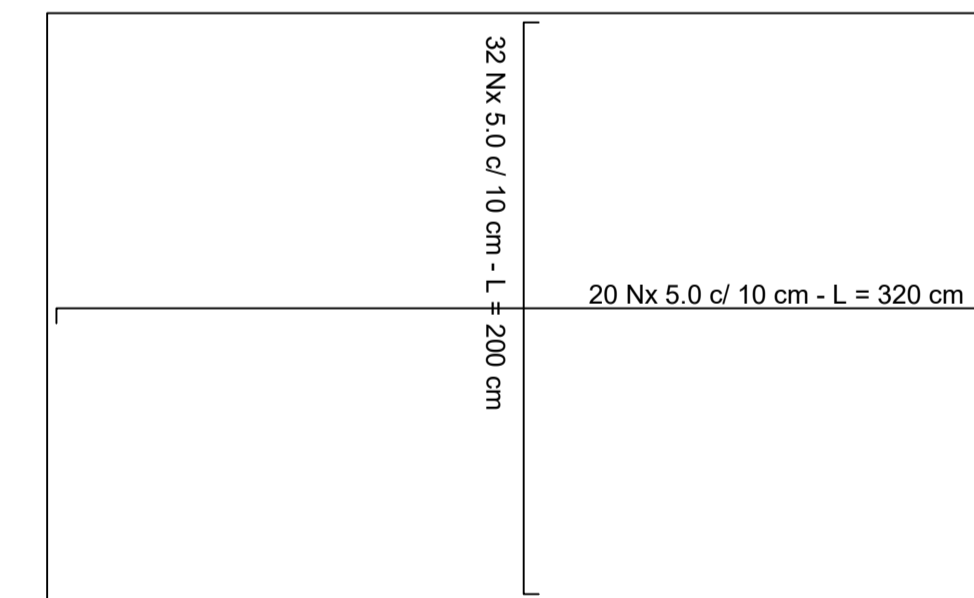

- CONCRETO  
0,10x1,95x3,15 = 0,614
- FERRAGEM  
5.0 - 20x3.2x0.154 + 32x2.0x0.154 = 19,71 kg
- FORMA  
1,95x3,15 = 6,14 m²

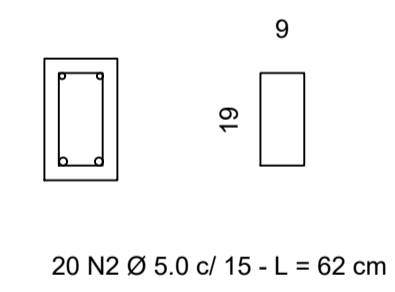

- VOL. CONCRETO VIGAS  
0.15x0.25x3.15x4=0,473 m³
- FERRAGEM  
Ø8.0 - 2x3.29x4x0.395 = 10,39 kg  
Ø5.0 - 20x0.62x4x0.154 = 7,64 kg
- FORMA  
0.25x3.15x2x4 = 6.30 m²

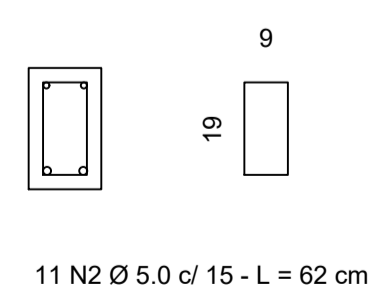

- VOL. CONCRETO VIGAS  
0.15x0.25x3.15x4= 0,235 m³
- FERRAGEM  
Ø8.0 - 2x1.89x4x0.395 = 5,97 kg  
Ø5.0 - 11x0.62x4x0.154 = 4,20 kg
- FORMA  
0.25x1.95x2x4 = 3.90 m²



**PREFEITURA MUNICIPAL DE PALMA  
SECRETARIA DE OBRAS MUNICIPAL**

|  |                          |                            |                         |
|--|--------------------------|----------------------------|-------------------------|
| <b>RESPONSÁVEL TÉCNICO:</b><br>Pablo José Lima da Silva - CREA-MG 338191           |                          |                            |                         |
| <b>PREFEITO MUNICIPAL DE PALMA:</b><br>Hiram Vinícius Mendonça Finamore            |                          |                            |                         |
| <b>SECRETÁRIO DE OBRAS:</b><br>Pedro de Oliveira Paula                             |                          |                            |                         |
| <b>PROPRIETÁRIO:</b><br>Prefeitura Municipal de Palma - CNPJ: 17.734.906-0001/32   |                          |                            |                         |
| <b>TÍTULO DO PROJETO:</b><br><b>PROJETO DE FORMA CAPELA MORTUÁRIA DE ITAPIRUÇU</b> |                          |                            |                         |
| <b>TÍTULO DO DESENHO:</b><br><b>DETALHAMENTO ESTRUTURAL</b>                        |                          |                            |                         |
| <b>DATA:</b><br>14/05/2023   | <b>PRANCHA:</b><br>02/02 | <b>ESCALA:</b><br>INDICADA | <b>REVISÃO:</b><br>R001 |

**1 FACHADA FRONTAL**  
ESCALA 1:50

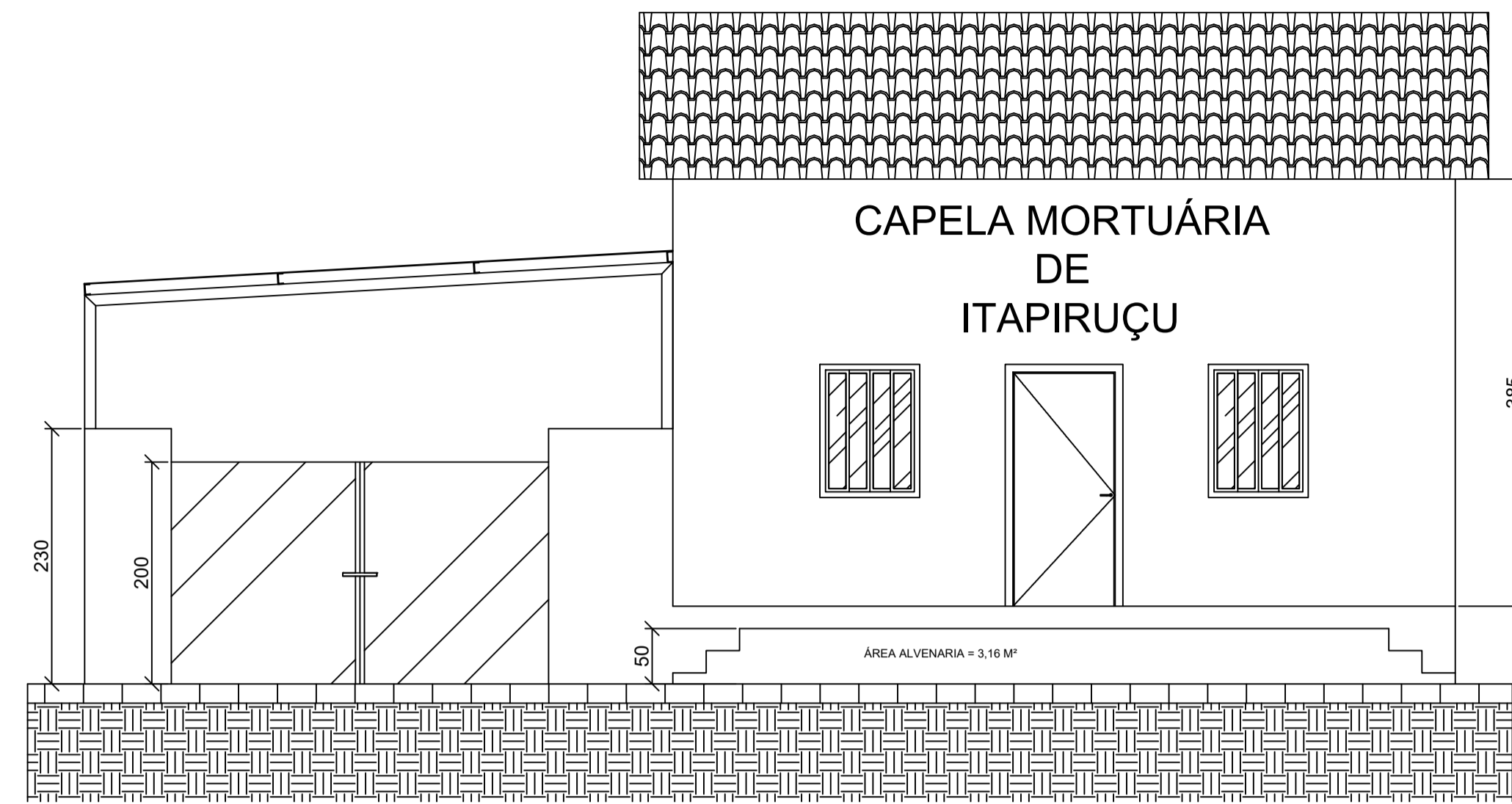

**2 PLANTA BAIXA**  
ESCALA 1:50

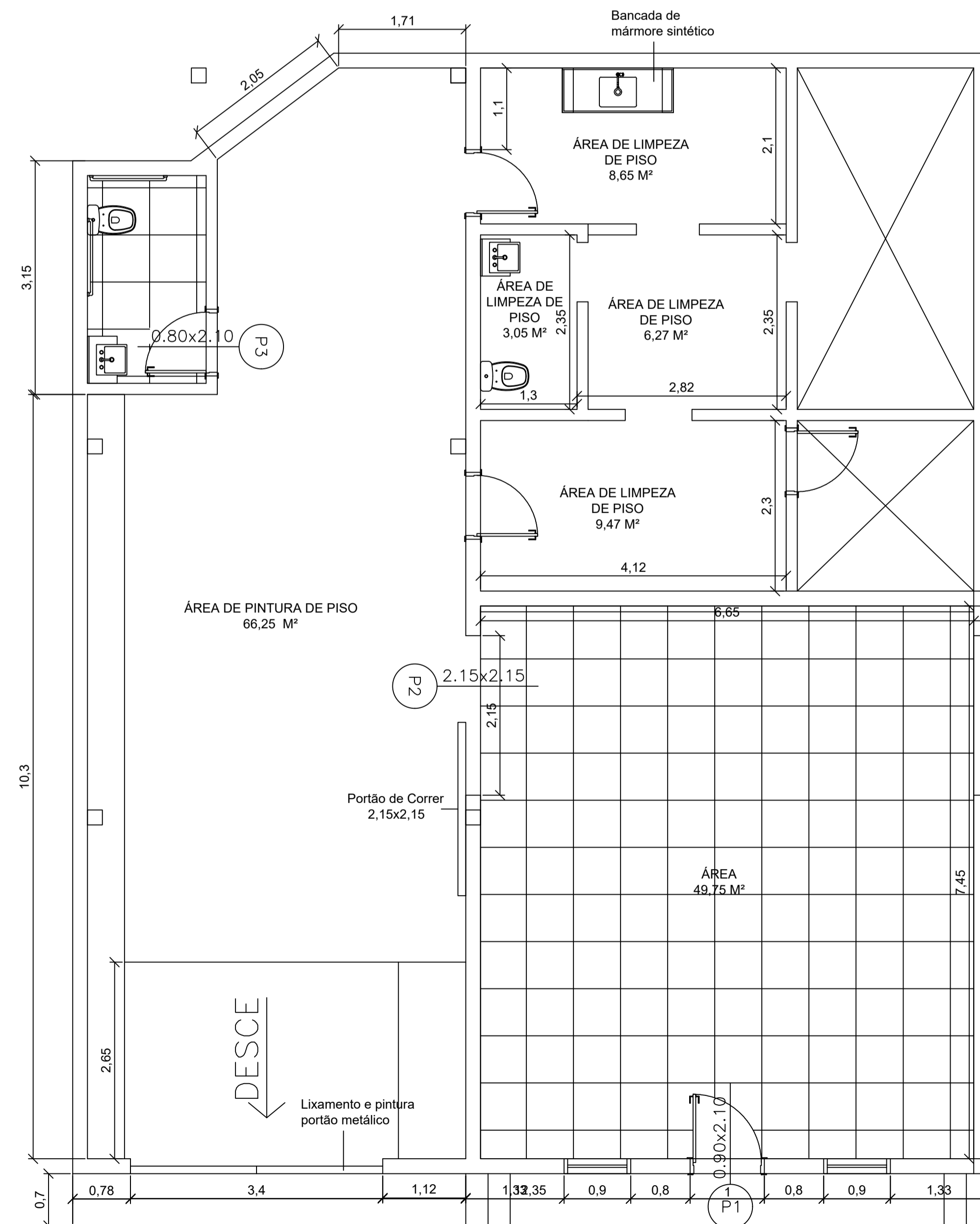

**3 FACHADA LATERAL ESQUERDA**  
ESCALA 1:75

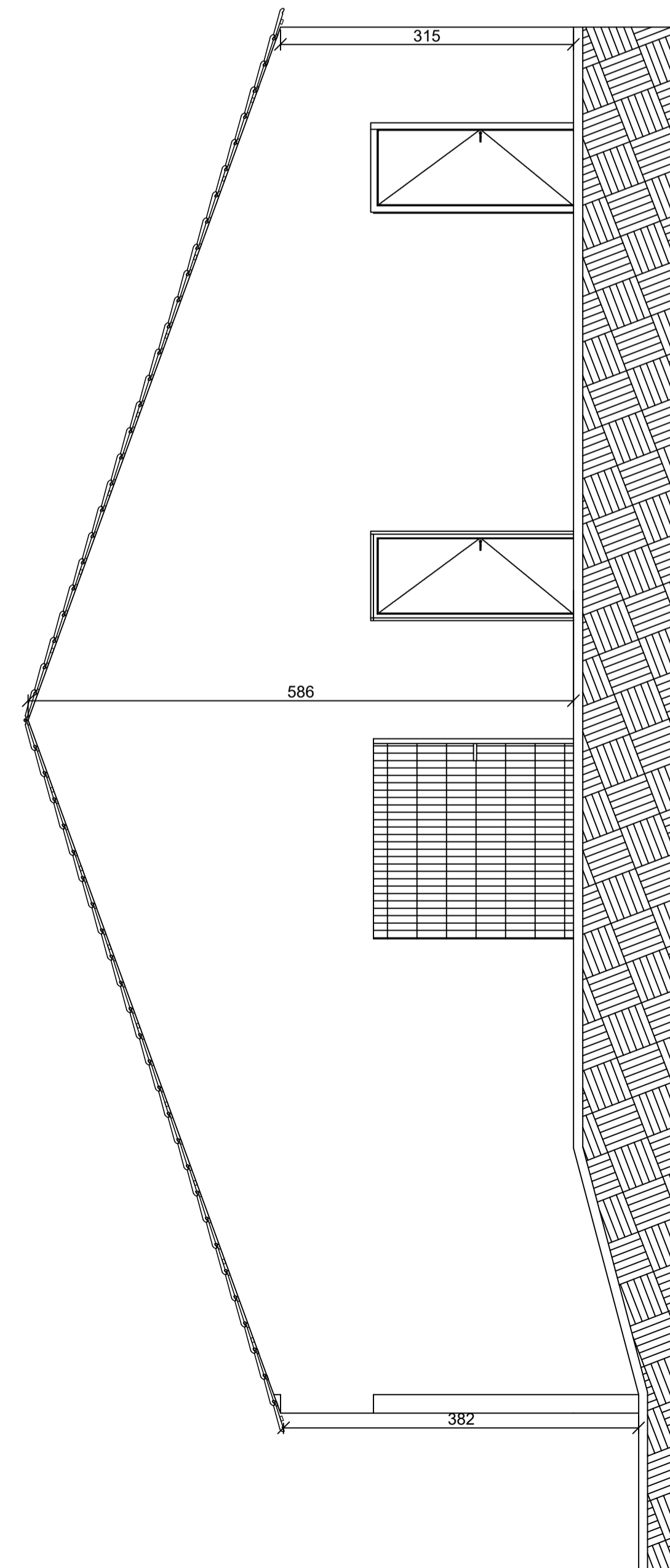

**PREFEITURA MUNICIPAL DE PALMA**  
**SECRETARIA DE OBRAS MUNICIPAL**

|   |                   |                     |                  |
|---|-------------------|---------------------|------------------|
| RESPONSÁVEL TÉCNICO:<br>Pablo José Lima da Silva - CREA-MG 338191           |                   |                     |                  |
| PREFEITO MUNICIPAL DE PALMA:<br>Hiram Vinícius Mendonça Finamore            |                   |                     |                  |
| SECRETÁRIO DE OBRAS:<br>Pedro de Oliveira Paula                             |                   |                     |                  |
| PROPRIETÁRIO:<br>Prefeitura Municipal de Palma - CNPJ: 17.734.906-0001/32   |                   |                     |                  |
| TÍTULO DO PROJETO:<br><b>PROJETO DE FORMA CAPELA MORTUÁRIA DE ITAPIRUÇU</b> |                   |                     |                  |
| TÍTULO DO DESENHO:<br><b>PLANTA ARQUITETÔNICA E ELEVAÇÕES</b>               |                   |                     |                  |
| DATA:<br>14/05/2023   | PRANCHA:<br>01/02 | ESCALA:<br>INDICADA | REVISÃO:<br>R001 |





**Prefeitura Municipal de Palma**  
Estado de Minas Gerais

PRAÇA GETÚLIO VERGAS, Nº 26 – CENTRO – CEP 36.750-000 – PALMA/MG (32)3446-1118

**PLANILHA ORÇAMENTÁRIA**

**OBJETO:** REFORMA CAPELA MORTUÁRIA DE ITAPIRUÇU

**LOCAL:** DISTRITO DE ITAPIRUÇU/MG

**DATA:** 14/05/2023

PLANILHA DE REFERÊNCIA

SINAPI 03/23 (NÃO DESONERADO)

SETOP 01/23 (NÃO DESONERADO)

BDI

22,5%

PRAZO DE OBRA

60 DIAS

| Item | Código                | Descrição  | Unid. | Quantid. | Preço Sem BDI |              | Preço Com BDI |              |
|------|-----------------------|--|-------|----------|---------------|--------------|---------------|--------------|
|      |                       |  |       |          | Unitário      | Total        | Unitário      | Total        |
| 1    | SERVIÇOS PRELIMINARES |  |       |          | R\$           | 473,09       | R\$           | 579,39       |
| 1.1  | ED-416660             | FORNECIMENTO E COLOCAÇÃO DE PLACA DE OBRA EM CHAPA GALVANIZADA #26, ESP. 0,45 MM, PLOTADA COM ADESIVO VINÍLICO, AFIXADA COM REBITES 4,8X40 MM, EM ESTRUTURA METÁLICA DE METALON 20X20 MM, ESP. 1,25 MM, INCLUSIVE SUPORTE EM EUCALIPTO AUTOCLAVADO PINTADO COM TINTA PVA DUAS (2) DEMÃOS | M2    | 1,50     | R\$ 315,39    | R\$ 473,09   | R\$ 386,26    | R\$ 579,39   |
| 2    | SALA CAPELA           |  |       |          | R\$           | 11.336,77    | R\$           | 13.884,15    |
| 2.1  | 87530                 | MASSA ÚNICA, PARA RECEBIMENTO DE PINTURA, EM ARGAMASSA TRAÇO 1:2:8, PREPARO MANUAL, APLICADA MANUALMENTE EM FACES INTERNAS DE PAREDES, ESPESSURA DE 20MM, COM EXECUÇÃO   | m2    | 2,00     | R\$ 41,14     | R\$ 82,28    | R\$ 50,38     | R\$ 100,77   |
| 2.2  | ED-50505              | LIXAMENTO MANUAL EM PAREDE PARA REMOÇÃO DE TINTA   | M2    | 98,48    | R\$ 2,97      | R\$ 292,49   | R\$ 3,64      | R\$ 358,21   |
| 2.3  | 88484                 | APLICAÇÃO DE FUNDO SELADOR ACRÍLICO EM TETO, UMA DEMÃO.  | M2    | 98,48    | R\$ 3,59      | R\$ 353,54   | R\$ 4,40      | R\$ 432,98   |
| 2.4  | 88489                 | APLICAÇÃO MANUAL DE PINTURA COM TINTA LÁTEX ACRÍLICA EM PAREDES, DUAS DEMÃOS.  | M2    | 98,48    | R\$ 14,38     | R\$ 1.416,14 | R\$ 17,61     | R\$ 1.734,35 |
| 2.5  | 88488                 | APLICAÇÃO MANUAL DE PINTURA COM TINTA LÁTEX ACRÍLICA EM TETO, DUAS DEMÃOS.   | M2    | 49,75    | R\$ 16,41     | R\$ 816,40   | R\$ 20,10     | R\$ 999,84   |

|      |          |   |       |       |              |              |              |              |
|------|----------|---|-------|-------|--------------|--------------|--------------|--------------|
| 2.6  | ED-50533 | APICOAMENTO DE PISO CIMENTADO - PROFUNDIDADE ATÉ 1 CM   | M2    | 49,75 | R\$ 9,88     | R\$ 491,53   | R\$ 12,10    | R\$ 601,98   |
| 2.7  | 87251    | REVESTIMENTO CERÂMICO PARA PISO COM PLACAS TIPO ESMALTADA EXTRA DE DIMENSÕES 45X45 CM APLICADA EM AMBIENTES DE ÁREA MAIOR QUE 10 M2.  | M2    | 49,75 | R\$ 52,00    | R\$ 2.587,00 | R\$ 63,68    | R\$ 3.168,30 |
| 2.8  | 88649    | RODAPÉ CERÂMICO DE 7CM DE ALTURA COM PLACAS TIPO ESMALTADA EXTRA DE DIMENSÕES 45X45CM.  | M     | 25,15 | R\$ 8,53     | R\$ 214,53   | R\$ 10,45    | R\$ 262,73   |
| 2.9  | 97644    | REMOÇÃO DE PORTAS, DE FORMA MANUAL, SEM REAPROVEITAMENTO.   | M2    | 2,35  | R\$ 8,70     | R\$ 20,45    | R\$ 10,65    | R\$ 25,04    |
| 2.10 | 97645    | REMOÇÃO DE JANELAS, DE FORMA MANUAL, SEM REAPROVEITAMENTO.  | M2    | 2,16  | R\$ 32,20    | R\$ 69,55    | R\$ 39,44    | R\$ 85,18    |
| 2.11 | 94572    | JANELA DE MADEIRA (VENEZIANAS E 2 GUILHOTINAS PARA VIDRO), COM BATENTE, ALIZAR E FERRAGENS. EXCLUSIVE VIDROS, ACABAMENTO E CONTRAMARCO. FORNECIMENTO E INSTALAÇÃO.  | M2    | 2,16  | R\$ 804,95   | R\$ 1.738,69 | R\$ 985,82   | R\$ 2.129,38 |
| 2.12 | ED-29480 | KIT DE PORTA DE MADEIRA PARA PINTURA, SEMI-OCA (LEVE OU MÉDIA), PADRÃO MÉDIO, 90X210CM, ESPESSURA DE 3,5CM, ITENS INCLUSOS: DOBRADIÇAS, MONTAGEM E INSTALAÇÃO DO BATENTE, FECHADURA COM EXECUÇÃO DO FURO - FORNECIMENTO E INSTALAÇÃO. | Unid. | 1,00  | R\$ 1.153,02 | R\$ 1.153,02 | R\$ 1.412,10 | R\$ 1.412,10 |
| 2.13 | ED-13888 | PORTA METÁLICA, TIPO DE CORRER, COM UMA (1) FOLHA, EM CHAPA GALVANIZADA LAMBRIL, MODELO ONDULADA, INCLUSIVE FORNECIMENTO, ASSENTAMENTO, PERFIS PARA MARCO E PINTURA ANTICORROSIVA COM UMA (1) DEMÃO, EXCLUSIVE FECHADURA E ROLDANAS   | m2    | 4,62  | R\$ 399,64   | R\$ 1.846,34 | R\$ 489,44   | R\$ 2.261,21 |

|          |                               |  |       |        |                     |              |                     |              |
|----------|-------------------------------|--|-------|--------|---------------------|--------------|---------------------|--------------|
| 2.14     | ED-13911                      | FERRAGENS PARA PORTA METÁLICA, DE CORRER, COM UMA (1)FOLHA, BATENTE COM ALTURA MÁXIMA DE 2,3M, INCLUSIVEFECHADURA, MODELO BICO PAPAGAIO, ROLDANA INFERIOR ESUPERIOR, MODELO TIPO U, COM CAPACIDADE PARA 360KG, FORNECIMENTO, ACESSÓRIOS E INSTALAÇÃO, EXCLUSIVE PORTA METÁLICA | Unid. | 1,00   | R\$ 254,82          | R\$ 254,82   | R\$ 312,08          | R\$ 312,08   |
| <b>3</b> | <b>COZINHA E DEPENDÊNCIAS</b> |  |       |        | <b>R\$ 1.928,51</b> |              | <b>R\$ 2.361,84</b> |              |
| 3.1      | 88489                         | APLICAÇÃO MANUAL DE PINTURA COM TINTA LÁTEX ACRÍLICA EM PAREDES, DUAS DEMÃOS.  | M2    | 83,17  | R\$ 14,38           | R\$ 1.195,98 | R\$ 17,61           | R\$ 1.464,72 |
| 3.2      | 97633                         | DEMOLIÇÃO DE REVESTIMENTO CERÂMICO, DE FORMA MANUAL, SEM REAPROVEITAMENTO  | M2    | 1,56   | R\$ 21,64           | R\$ 33,76    | R\$ 26,50           | R\$ 41,34    |
| 3.3      | 87267                         | REVESTIMENTO CERÂMICO PARA PAREDES INTERNAS COM PLACAS TIPO ESMALTADA EXTRA DE DIMENSÕES 20X20 CM APLICADAS A MEIA ALTURA.   | M2    | 1,56   | R\$ 64,43           | R\$ 100,51   | R\$ 78,91           | R\$ 123,10   |
|          |                               | BANCADA DE MÁRMORE SINTÉTICO 120 X 60CM, COM CUBA INTEGRADA, INCLUSO SIFÃO TIPO GARRAFA EM PVC, VÁLVULA EM PLÁSTICO CROMADO TIPO AMERICANA ETORNEIRA CROMADA LONGA, DE PAREDE, PADRÃO POPULAR -  | Unid. | 1      | R\$ 394,76          | R\$ 394,76   | R\$ 483,46          | R\$ 483,46   |
| 3.4      | 99804                         | LIMPEZA DE PISO CERÂMICO OU PORCELANATO UTILIZANDO DETERGENTE NEUTRO E ESCOVAÇÃO MANUAL.   | M2    | 40,78  | R\$ 4,99            | R\$ 203,49   | R\$ 6,11            | R\$ 249,22   |
| <b>4</b> | <b>AREA EXTERNA</b>           |  |       |        | <b>R\$ 6.453,34</b> |              | <b>R\$ 7.903,41</b> |              |
| 4.1      | 102488                        | PREPARO DO PISO CIMENTADO PARA PINTURA - LIXAMENTO E LIMPEZA.  | M2    | 66,26  | R\$ 3,49            | R\$ 231,25   | R\$ 4,27            | R\$ 283,21   |
| 4.2      | 102491                        | PINTURA DE PISO COM TINTA ACRÍLICA, APLICAÇÃO MANUAL, 2 DEMÃOS, INCLUSO FUNDO PREPARADOR.  | M2    | 66,26  | R\$ 18,65           | R\$ 1.235,75 | R\$ 22,84           | R\$ 1.513,42 |
| 4.3      | ED-50505                      | LIXAMENTO MANUAL EM PAREDE PARA REMOÇÃO DE TINTA   | M2    | 209,68 | R\$ 2,97            | R\$ 622,75   | R\$ 3,64            | R\$ 762,68   |
| 4.4      | 88415                         | APLICAÇÃO MANUAL DE FUNDO SELADOR ACRÍLICO EM PAREDES EXTERNAS DE CASAs  | M2    | 209,68 | R\$ 3,57            | R\$ 748,56   | R\$ 4,37            | R\$ 916,76   |

|          |                           |  |    |        |                      |              |                      |              |
|----------|---------------------------|--|----|--------|----------------------|--------------|----------------------|--------------|
| 4.5      | 95626                     | APLICAÇÃO MANUAL DE TINTA LÁTEX ACRÍLICA EM PAREDE EXTERNAS DE CASAS, DUAS DEMÃOS (FACHADA)  | M2 | 209,68 | R\$ 16,19            | R\$ 3.394,72 | R\$ 19,83            | R\$ 4.157,51 |
| 4.6      | 100717                    | LIXAMENTO MANUAL EM SUPERFÍCIES METÁLICAS EM OBRA.(PORTÃO)   | M2 | 6,80   | R\$ 9,74             | R\$ 66,23    | R\$ 11,93            | R\$ 81,11    |
| 4.7      | 100735                    | PINTURA COM TINTA ACRÍLICA DE ACABAMENTO PULVERIZADA SOBRE SUPERFÍCIES METÁLICAS (EXCETO PERFIL) EXECUTADO EM OBRA (DUAS DEMÃOS)(PORTÃO)                               | M2 | 13,60  | R\$ 11,33            | R\$ 154,09   | R\$ 13,88            | R\$ 188,71   |
| <b>5</b> | <b>COBERTURA METÁLICA</b> |  |    |        | <b>R\$ 10.039,44</b> |              | <b>R\$ 12.295,30</b> |              |
| 5.1      | 104314                    | TRAMA DE AÇO COMPOSTA POR TERÇAS PARA TELHADOS DE ATÉ 2 ÁGUAS PARA ONDULADA DE FIBROCIMENTO, METÁLICA, PLÁSTICA OU TERMOACÚSTICA, INCLUSO TRANSPORTE VERTICAL (EM KG). | KG | 471,97 | R\$ 12,21            | R\$ 5.762,70 | R\$ 14,95            | R\$ 7.057,58 |
| 5.2      | ED-50532                  | PINTURA ANTICORROSIVA A BASE DE ÓXIDO DE FERRO (ZARCÃO) EM ESQUADRIA E SUPERFÍCIE METÁLICA, UMA(1) DEMÃO   | M2 | 38,76  | R\$ 12,01            | R\$ 465,51   | R\$ 14,71            | R\$ 570,11   |
| 5.3      | 94213                     | TELHAMENTO COM TELHA DE AÇO/ALUMÍNIO E = 0,5 MM,COM ATÉ 2 ÁGUAS, INCLUSO IÇAMENTO.   | M2 | 48,78  | R\$ 67,60            | R\$ 3.297,53 | R\$ 82,79            | R\$ 4.038,48 |
| 5.4      | ED-50661                  | CALHA EM CHAPA GALVANIZADA, ESP. 0,5MM (GSG-26), COM DESENVOLVIMENTO DE 33CM, INCLUSIVE IÇAMENTO MANUALVERTICAL  | M  | 11,00  | R\$ 46,70            | R\$ 513,70   | R\$ 57,19            | R\$ 629,13   |
| <b>6</b> | <b>CONCRETO ARMADO</b>    |  |    |        | <b>R\$ 5.370,08</b>  |              | <b>R\$ 6.576,74</b>  |              |
| 6.1      | 96523                     | ESCAVAÇÃO MANUAL PARA BLOCO DE COROAMENTO OU SAPATA (INCLUINDO ESCAVAÇÃO PARA COLOCAÇÃO DE FÔRMAS).  | M3 | 4,50   | R\$ 92,95            | R\$ 418,28   | R\$ 113,84           | R\$ 512,26   |
| 6.2      | 96995                     | REATERRO MANUAL APILOADO COM SOQUETE.  | M3 | 3,58   | R\$ 47,39            | R\$ 169,66   | R\$ 58,04            | R\$ 207,78   |

|          |                 |   |    |        |            |                 |            |                 |
|----------|-----------------|---|----|--------|------------|-----------------|------------|-----------------|
| 6.3      | ED-49786        | FORNECIMENTO DE CONCRETO ESTRUTURAL, PREPARADO EM OBRA COM BETONEIRA, COM FCK 20MPA, INCLUSIVE LANÇAMENTO, ADENSAMENTO E ACABAMENTO (FUNDAÇÃO)  | M3 | 0,56   | R\$ 685,47 | R\$ 381,12      | R\$ 839,50 | R\$ 466,76      |
| 6.4      | ED-48298        | CORTE, DOBRA E MONTAGEM DE AÇO CA-50/60, INCLUSIVE ESPAÇADOR  | KG | 128,59 | R\$ 13,88  | R\$ 1.784,83    | R\$ 17,00  | R\$ 2.185,88    |
| 6.5      | ED-8471         | FÔRMA E DESFORMA DE TÁBUA E SARRAFO, REAPROVEITAMENTO (5X), EXCLUSIVE ESCORAMENTO   | M2 | 26,54  | R\$ 46,42  | R\$ 1.231,99    | R\$ 56,85  | R\$ 1.508,81    |
| 6.6      | ED-50848        | LAJE 10 CM MACIÇA DE CONCRETO 20 MPa, COM ARMAÇÃO, FÔRMA RESINADA, ESCORAMENTO E DESFORMA   | M2 | 6,14   | R\$ 225,35 | R\$ 1.384,21    | R\$ 275,99 | R\$ 1.695,24    |
| <b>7</b> | <b>BANHEIRO</b> |   |    |        | <b>R\$</b> | <b>4.084,60</b> | <b>R\$</b> | <b>5.002,41</b> |
| 7.1      | ED-28338        | DEMOLIÇÃO MANUAL DE CONSTRUÇÃO EM ALVENARIAS DE VEDAÇÃO, COM ESPESSURA MÁXIMA DE 15CM, INCLUSIVE REMOÇÃO COM REAPROVEITAMENTO DE ESQUADRIAS, AFASTAMENTO E EMPILHAMENTO, EXCLUSIVE TRANSPORTE E RETIRADA DO MATERIAL DEMOLIDO/REMOVIDO NÃO REAPROVEITÁVEL | M2 | 19,44  | R\$ 16,40  | R\$ 318,82      | R\$ 20,09  | R\$ 390,45      |
| 7.2      | ED-48231        | ALVENARIA DE VEDAÇÃO COM TIJOLO CERÂMICO FURADO, ESP.9CM, PARA REVESTIMENTO, INCLUSIVE ARGAMASSA PARA ASSENTAMENTO  | M2 | 19,44  | R\$ 48,63  | R\$ 945,37      | R\$ 59,56  | R\$ 1.157,79    |
| 7.3      | ED-50729        | CHAPISCO COM ARGAMASSA, TRAÇO 1:3 (CIMENTO E AREIA), ESP. 5MM, APLICADO EM ALVENARIA/ESTRUTURA DE CONCRETO COM COLHER, PREPARO MECÂNICO   | M2 | 19,44  | R\$ 9,11   | R\$ 177,10      | R\$ 11,16  | R\$ 216,89      |
| 7.4      | 87249           | REVESTIMENTO CERÂMICO PARA PISO COM PLACAS TIPO ESMALTADA EXTRA DE DIMENSÕES 45X45 CM APLICADA EM AMBIENTES DE ÁREA MENOR QUE 5 M2.   | M2 | 4,46   | R\$ 71,36  | R\$ 318,27      | R\$ 87,39  | R\$ 389,78      |

|          |                |   |    |       |                     |            |                     |            |
|----------|----------------|---|----|-------|---------------------|------------|---------------------|------------|
| 7.5      | 87269          | REVESTIMENTO CERÂMICO PARA PAREDES INTERNAS COM PLACAS TIPO ESMALTADA EXTRA DE DIMENSÕES 25X35 CM APLICADAS NA ALTURA INTEIRA DAS PAREDES.  | M2 | 11,5  | R\$ 63,15           | R\$ 726,23 | R\$ 77,34           | R\$ 889,41 |
| 7.6      | 87886          | CHAPISCO APLICADO NO TETO OU EM ESTRUTURA, COM DESEMPENADEIRA DENTADA ARGAMASSA INDUSTRIALIZADA COM PREPARO MANUAL.   | M2 | 4,46  | R\$ 15,26           | R\$ 68,06  | R\$ 18,69           | R\$ 83,35  |
| 7.7      | 90407          | MASSA ÚNICA, PARA RECEBIMENTO DE PINTURA, EM ARGAMASSA TRAÇO 1:2:8, PREPARO MANUAL, APLICADA MANUALMENTE EM TETO, ESPESSURA DE 20MM, COM EXECUÇÃO DE TALISCAS.  | M2 | 4,46  | R\$ 52,56           | R\$ 234,42 | R\$ 64,37           | R\$ 287,09 |
| 7.8      | 88489          | APLICAÇÃO MANUAL DE PINTURA COM TINTA LÁTEX ACRÍLICA EM PAREDES, DUAS DEMÃOS.   | M2 | 8,21  | R\$ 14,38           | R\$ 118,06 | R\$ 17,61           | R\$ 144,59 |
| 7.9      | 95472          | VASO SANITARIO SIFONADO CONVENCIONAL PARA PCD SEM FURO FRONTAL COM LOUÇA BRANCA SEM ASSENTO, INCLUSO CONJUNTO DE LIGAÇÃO PARA BACIA SANITÁRIA AJUSTÁVEL - FORNECIMENTO E INSTALAÇÃO.  | UM | 1,00  | R\$ 755,52          | R\$ 755,52 | R\$ 925,29          | R\$ 925,29 |
| 7.10     | ED-2552        | LAVATÓRIO DE CANTO DE LOUÇA BRANCA SEM COLUNA, TAMANHO PEQUENO, INCLUSIVE ACESSÓRIOS DE FIXAÇÃO COM PARAFUSO CASTELO, VÁLVULA DE ESCOAMENTO DE METAL COM ACABAMENTO CROMADO, SIFÃO DE METAL TIPO COPO COM ACABAMENTO CROMADO, FORNECIMENTO, INSTALAÇÃO E REJUNTAMENTO, EXCLUSIVE TORNEIRA E ENGATE FLEXÍVEL | UM | 1,00  | R\$ 422,77          | R\$ 422,77 | R\$ 517,77          | R\$ 517,77 |
| <b>8</b> | <b>CALÇADA</b> |   |    |       | <b>R\$ 1.079,60</b> |            | <b>R\$ 1.322,19</b> |            |
| 8.1      | ED-48479       | DEMOLIÇÃO MANUAL DE PISO CIMENTADO OU CONTRAPISO DE ARGAMASSA, COM ESPESSURA MÁXIMA DE 10CM, INCLUSIVE AFASTAMENTO E EMPILHAMENTO, EXCLUSIVE TRANSPORTE E RETIRADA DO MATERIAL DEMOLIDO   | M2 | 8,43  | R\$ 17,53           | R\$ 147,78 | R\$ 21,47           | R\$ 180,98 |
| 8.2      | 94990          | EXECUÇÃO DE PASSEIO (CALÇADA) OU PISO DE CONCRETO COM CONCRETO MOLDADO N LOCO, FEITO EM OBRA, ACABAMENTO CONVENCIONAL, NÃO ARMAD  | M3 | 0,546 | R\$ 772,05          | R\$ 421,81 | R\$ 945,53          | R\$ 516,59 |

|               |          |   |    |      |            |            |                      |            |  |
|---------------|----------|---|----|------|------------|------------|----------------------|------------|--|
| 8.3           | ED-50852 | ESCADA SOBRE O SOLO DEGRAUS APROXIMADAMENTE 50 X 16,5 CM  | M2 | 0,84 | R\$ 160,92 | R\$ 135,17 | R\$ 197,08           | R\$ 165,55 |  |
| 8.4           | 103317   | ALVENARIA DE VEDAÇÃO DE BLOCOS VAZADOS DE CONCRETO DE 9X19X39 CM (ESPESSURA 9 CM) E ARGAMASSA DE ASSENTAMENTO COM PREPARO MANUAL.                           | M2 | 3,16 | R\$ 71,73  | R\$ 226,67 | R\$ 87,85            | R\$ 277,60 |  |
| 8.5           | 87878    | CHAPISCO APLICADO EM ALVENARIAS E ESTRUTURAS DE CONCRETO INTERNAS, COM COLHER DE PEDREIRO. ARGAMASSA TRAÇO 1:3 COM PREPARO MANUAL.                          | M2 | 3,16 | R\$ 4,76   | R\$ 15,04  | R\$ 5,83             | R\$ 18,42  |  |
| 8.6           | 87794    | EMBOÇO OU MASSA ÚNICA EM ARGAMASSA TRAÇO 1:2:8, PREPARO MANUAL, APLICA DA MANUALMENTE EM PANOS CEGOS DE FACHADA (SEM PRESENÇA DE VÃOS), ESPESSURA DE 25 MM. | M2 | 3,16 | R\$ 42,13  | R\$ 133,13 | R\$ 51,60            | R\$ 163,05 |  |
| <b>TOTAL:</b> |          |   |    |      |            |            | <b>R\$ 49.925,42</b> |            |  |

---

PABLO JOSÉ LIMA DA SILVA  
ENGENHEIRO CIVIL - CREA-MG 338191



# Prefeitura Municipal de Palma

Estado de Minas Gerais

PRAÇA GETÚLIO VERGAS, Nº 26 – CENTRO – CEP 36.750-000 – PALMA/MG (32)3446-1118

## CRONOGRAMA FÍSICO FINANCEIRO

**OBJETO:** REFORMA CAPELA MORTUÁRIA DE ITAPIRUÇU

**LOCAL:** DISTRITO DE ITAPIRUÇU/MG

**DATA:** 14/05/2023

PLANILHA DE REFERÊNCIA

SINAPI 03/23 (NÃO DESONERADO)

SETOP 01/23 (NÃO DESONERADO)

BDI

22,5%

PRAZO DE OBRA

60 DIAS

| Item | ETAPAS                 | FÍSICO/FINANCEIRO |            | MÊS 1         |               |
|------|------------------------|-------------------|------------|---------------|---------------|
| 1    | SERVIÇOS PRELIMINARES  | R\$ 579,39        | FÍSICO     | 100%          | -             |
|      |                        |                   | FINANCEIRO | R\$ 579,39    | -             |
| 2    | SALA CAPELA            | R\$ 13.884,15     | FÍSICO     | 100%          | -             |
|      |                        |                   | FINANCEIRO | R\$ 13.884,15 | -             |
| 3    | COZINHA E DEPENDÊNCIAS | R\$ 2.361,84      | FÍSICO     | 100%          | -             |
|      |                        |                   | FINANCEIRO | R\$ 2.361,84  | -             |
| 4    | AREA EXTERNA           | R\$ 7.903,41      | FÍSICO     | 100%          | -             |
|      |                        |                   | FINANCEIRO | R\$ 7.903,41  | -             |
| 5    | COBERTURA METÁLICA     | R\$ 12.295,30     | FÍSICO     | -             | 100%          |
|      |                        |                   | FINANCEIRO | -             | R\$ 12.295,30 |
| 6    | CONCRETO ARMADO        | R\$ 6.576,74      | FÍSICO     | -             | 100%          |
|      |                        |                   | FINANCEIRO | -             | R\$ 6.576,74  |
| 7    | BANHEIRO               | R\$ 5.002,41      | FÍSICO     | -             | 100%          |
|      |                        |                   | FINANCEIRO | -             | R\$ 5.002,41  |
| 8    | CALÇADA                | R\$ 1.322,19      | FÍSICO     | -             | 100%          |
|      |                        |                   | FINANCEIRO | -             | R\$ 1.322,19  |

PABLO JOSÉ LIMA DA SILVA  
ENGENHEIRO CIVIL - CREA-MG 338191





**Prefeitura Municipal de Palma**  
Estado de Minas Gerais

PABLO JOSÉ LIMA DA SILVA  
ENGENHEIRO CIVIL - CREA-MG 338191

PRAÇA GETÚLIO VERGAS, Nº 26 – CENTRO – CEP 36.750-000 – PALMA/MG (32)3446-1118

**MEMÓRIA DE CÁLCULO**

**OBJETO:** REFORMA CAPELA MORTUÁRIA DE ITAPIRUÇU

**LOCAL:** DISTRITO ITAPIRUÇU - PALMA/MG

**DATA:** 14/05/2023

PLANILHA DE REFERÊNCIA

SINAPI 09/22 (DESONERADO)

SETOP 06/22 (DESONERADO)

BDI

PRAZO DE OBRA

22,5%

60 DIAS

| Item | Código    | Descrição  | Unid. | Quantid. | Memória de Cálculo   |
|------|-----------|--|-------|----------|--|
| 1    |           | <b>SERVIÇOS PRELIMINARES</b>   |       |          |  |
| 1.1  | ED-416660 | FORNECIMENTO E COLOCAÇÃO DE PLACA DE OBRA EM CHAPA GALVANIZADA #26, ESP. 0,45 MM, PLOTADA COM ADESIVO VINÍLICO, AFIXADA COM REBITES 4,8X40 MM, EM ESTRUTURA METÁLICA DE METALON 20X20 MM, ESP. 1,25 MM, INCLUSIVE SUPORTE EM EUCALIPTO AUTOCLAVADO PINTADO COM TINTA PVA DUAS (2) DEMÃOS | M2    | 1,50     | :=1,00 m altura x 1,50 m largura                           |
| 2    |           | <b>SALA CAPELA</b>   |       |          |  |
| 2.1  | 87530     | MASSA ÚNICA, PARA RECEBIMENTO DE PINTURA, EM ARGAMASSA TRAÇO 1:2:8, PREPARO MANUAL, APLICADA MANUALMENTE EM FACES INTERNAS DE PAREDES, ESPESURA DE 20MM, COM EXECUÇÃO  | m2    | 2,00     | := EXTRAÍDO DE SOFTWARE                                    |
| 2.2  | ED-50505  | LIXAMENTO MANUAL EM PAREDE PARA REMOÇÃO DE TINTA   | M2    | 98,48    | :=3,8x6,65x2 + 3,8x7,45x2 -0,9x2,10 - 0,9x1,2x2 -2,15x2,15 |
| 2.3  | 88484     | APLICAÇÃO DE FUNDO SELADOR ACRÍLICO EM TETO, UMA DEMÃO.  | M2    | 98,48    | :=3,8x6,65x2 + 3,8x7,45x2 -0,9x2,10 - 0,9x1,2x2 -2,15x2,15 |
| 2.4  | 88489     | APLICAÇÃO MANUAL DE PINTURA COM TINTA LÁTEX ACRÍLICA EM PAREDES, DUAS DEMÃOS.  | M2    | 98,48    | :=3,8x6,65x2 + 3,8x7,45x2 -0,9x2,10 - 0,9x1,2x2 -2,15x2,15 |
| 2.5  | 88488     | APLICAÇÃO MANUAL DE PINTURA COM TINTA LÁTEX ACRÍLICA EM TETO, DUAS DEMÃOS.   | M2    | 49,75    | :=6,65x7,45  |

|          |                               |   |       |       |  |
|----------|-------------------------------|---|-------|-------|--|
| 2.6      | ED-50533                      | APICOAMENTO DE PISO CIMENTADO - PROFUNDIDADE ATÉ 1 CM   | M2    | 49,75 | :=6,65x7,45  |
| 2.7      | 87251                         | REVESTIMENTO CERÂMICO PARA PISO COM PLACAS TIPO ESMALTADA EXTRA DE DIMENSÕES 45X45 CM APLICADA EM AMBIENTES DE ÁREA MAIOR QUE 10 M2.  | M2    | 49,75 | :=6,65x7,45  |
| 2.8      | 88649                         | RODAPÉ CERÂMICO DE 7CM DE ALTURA COM PLACAS TIPO ESMALTADA EXTRA DE DIMENSÕES 45X45CM.  | M     | 25,15 | :=2x6,65=2x7,45-2,15-0,9   |
| 2.9      | 97644                         | REMOÇÃO DE PORTAS, DE FORMA MANUAL, SEM REAPROVEITAMENTO.   | M2    | 2,35  | :=0,90x2,10  |
| 2.10     | 97645                         | REMOÇÃO DE JANELAS, DE FORMA MANUAL, SEM REAPROVEITAMENTO.  | M2    | 2,16  | :=0,9x1,2x2  |
| 2.11     | 94572                         | JANELA DE MADEIRA (VENEZIANAS E 2 GUILHOTINAS PARA VIDRO), COM BATENTE, ALIZAR E FERRAGENS. EXCLUSIVE VIDROS, ACABAMENTO E CONTRAMARCO. FORNECIMENTO E INSTALAÇÃO.  | M2    | 2,16  | :=0,9x1,2x2  |
| 2.12     | ED-29480                      | KIT DE PORTA DE MADEIRA PARA PINTURA, SEMI-OCA (LEVE OU MÉDIA), PADRÃO MÉDIO, 90X210CM, ESPESSURA DE 3,5CM, ITENS INCLUSOS: DOBRADIÇAS, MONTAGEM E INSTALAÇÃO DO BATENTE, FECHADURA COM EXECUÇÃO DO FURO - FORNECIMENTO E INSTALAÇÃO.   | Unid. | 1,00  | 1 UNIDADE  |
| 2.13     | ED-13888                      | PORTA METÁLICA, TIPO DE CORRER, COM UMA (1) FOLHA, EM CHAPA GALVANIZADA LAMBRIL, MODELO ONDULADA, INCLUSIVE FORNECIMENTO, ASSENTAMENTO, PERFIS PARA MARCO E PINTURA ANTICORROSIVA COM UMA (1) DEMÃO, EXCLUSIVE FECHADURA E ROLDANAS   | m2    | 4,62  | := 2,15 x 2,15   |
| 2.14     | ED-13911                      | FERRAGENS PARA PORTA METÁLICA, DE CORRER, COM UMA (1) FOLHA, BATENTE COM ALTURA MÁXIMA DE 2,3M, INCLUSIVE FECHADURA, MODELO BICO PAPAGAIO, ROLDANA INFERIOR E SUPERIOR, MODELO TIPO U, COM CAPACIDADE PARA 360KG, FORNECIMENTO, ACESSÓRIOS E INSTALAÇÃO, EXCLUSIVE PORTA METÁLICA | Unid. | 1,00  | 1 UNIDADE  |
| <b>3</b> | <b>COZINHA E DEPENDÊNCIAS</b> |   |       |       |  |
| 3.1      | 88489                         | APLICAÇÃO MANUAL DE PINTURA COM TINTA LÁTEX ACRÍLICA EM PAREDES, DUAS DEMÃOS.   | M2    | 60,00 | x4,12 + 2x2,30 + 2x2,35 + 2x2,10 + 2,82 + 1,45)x2,70 + (1,17+0,6 |

|          |                           |   |    |        |                         |
|----------|---------------------------|---|----|--------|-------------------------|
| 3.2      | 97633                     | DEMOLIÇÃO DE REVESTIMENTO CERÂMICO, DE FORMA MANUAL, SEM REAPROVEITAMENTO   | M2 | 1,56   | := EXTRAÍDO DE SOFTWARE |
| 3.3      | 87267                     | REVESTIMENTO CERÂMICO PARA PAREDES INTERNAS COM PLACAS TIPO ESMALTADA EXTRA DE DIMENSÕES 20X20 CM APLICADAS A                             | M2 | 1,56   | := EXTRAÍDO DE SOFTWARE |
| 3.4      | 99804                     | LIMPEZA DE PISO CERÂMICO OU PORCELANATO UTILIZANDO DETERGENTE NEUTRO E ESCOVAÇÃO MANUAL.  | M2 | 27,44  | :=8,66+6,27+9,47+3,05   |
| <b>4</b> | <b>AREA EXTERNA</b>       |   |    |        |                         |
| 4.1      | 102488                    | PREPARO DO PISO CIMENTADO PARA PINTURA - LIXAMENTO E LIMPEZA.   | M2 | 66,26  | := EXTRAÍDO DO PROJETO  |
| 4.2      | 102491                    | PINTURA DE PISO COM TINTA ACRÍLICA, APLICAÇÃO MANUAL, 2 DEMÃOS, INCLUSO FUNDO PREPARADOR.   | M2 | 66,26  | := EXTRAÍDO DO PROJETO  |
| 4.3      | ED-50505                  | LIXAMENTO MANUAL EM PAREDE PARA REMOÇÃO DE TINTA  | M2 | 209,68 | := EXTRAÍDO DE SOFTWARE |
| 4.4      | 88415                     | APLICAÇÃO MANUAL DE FUNDO SELADOR ACRÍLICO EM PAREDES EXTERNAS DE CASAs   | M2 | 209,68 | := EXTRAÍDO DE SOFTWARE |
| 4.5      | 95626                     | APLICAÇÃO MANUAL DE TINTA LÁTEX ACRÍLICA EM PAREDE EXTERNAS DE CASAS, DUAS DEMÃOS (FACHADA)   | M2 | 209,68 | := EXTRAÍDO DE SOFTWARE |
| 4.6      | 100717                    | LIXAMENTO MANUAL EM SUPERFÍCIES METÁLICAS EM OBRA.(PORTÃO)  | M2 | 6,80   | :=3,40X2,0              |
| 4.7      | 100735                    | PINTURA COM TINTA ACRÍLICA DE ACABAMENTO PULVERIZADA SOBRE SUPERFÍCIES METÁLICAS (EXCETO PERFIL) EXECUTADO EM OBRA (DUAS DEMÃOES)(PORTÃO) | M2 | 13,60  | :=3,40X2,0X2            |
| <b>5</b> | <b>COBERTURA METÁLICA</b> |   |    |        |                         |

|          |                        |  |    |        |                                     |
|----------|------------------------|--|----|--------|-------------------------------------|
| 5.1      | 104314                 | TRAMA DE AÇO COMPOSTA POR TERÇAS PARA TELHADOS DE ATÉ 2 ÁGUAS PARA ONDULADA DE FIBROCIMENTO, METÁLICA, PLÁSTICA OU TERMOACÚSTICA, INCLUSO TRANSPORTE VERTICAL (EM KG). | KG | 471,97 | := (181,74 + 267,76) x 1,05 (PERDA) |
| 5.2      | ED-50532               | PINTURA ANTICORROSIVA A BASE DE ÓXIDO DE FERRO (ZARCÃO) EM ESQUADRIA E SUPERFÍCIE METÁLICA, UMA(1) DEMÃO   | M2 | 37,06  | := EXTRAÍDO DO PROJETO              |
| 5.3      | 94213                  | TELHAMENTO COM TELHA DE AÇO/ALUMÍNIO E = 0,5 MM, COM ATÉ 2 ÁGUAS, INCLUSO IÇAMENTO.  | M2 | 48,78  | := EXTRAÍDO DE SOFTWARE             |
| 5.4      | ED-50661               | CALHA EM CHAPA GALVANIZADA, ESP. 0,5MM (GSG-26), COM   | M  | 11,00  | :=5 + 6 (Comprimento beiral)        |
| <b>6</b> | <b>CONCRETO ARMADO</b> |  |    |        |                                     |
| 6.1      | 96523                  | ESCAVAÇÃO MANUAL PARA BLOCO DE COROAMENTO OU SAPATA (INCLUINDO ESCAVAÇÃO PARA COLOCAÇÃO DE FÔRMAS).  | M3 | 4,50   | := EXTRAÍDO DO PROJETO              |
| 6.2      | 96995                  | REATERRO MANUAL APILOADO COM SOQUETE.  | M3 | 3,58   | := EXTRAÍDO DO PROJETO              |
| 6.3      | ED-49786               | FORNECIMENTO DE CONCRETO ESTRUTURAL, PREPARADO EM OBRA COM BETONEIRA, COM FCK 20MPA, INCLUSIVE LANÇAMENTO, ADENSAMENTO E ACABAMENTO (FUNDAÇÃO)                         | M3 | 0,56   | := EXTRAÍDO DO PROJETO              |
| 6.4      | ED-48298               | CORTE, DOBRA E MONTAGEM DE AÇO CA-50/60, INCLUSIVE ESPAÇADOR   | KG | 128,59 | := EXTRAÍDO DO PROJETO              |
| 6.5      | ED-8471                | FÔRMA E DESFORMA DE TÁBUA E SARRAFO, REAPROVEITAMENTO (5X), EXCLUSIVE ESCORAMENTO  | M2 | 26,54  | := EXTRAÍDO DO PROJETO              |

|          |                 |  |    |       |                         |
|----------|-----------------|--|----|-------|-------------------------|
| 6.6      | ED-50848        | LAJE 10 CM MACIÇA DE CONCRETO 20 MPa, COM ARMAÇÃO, FÔRMA RESINADA, ESCORAMENTO E DESFORMA  | M2 | 6,14  | :=1,95x3,15             |
| <b>7</b> | <b>BANHEIRO</b> |  |    |       |                         |
| 7.1      | ED-28338        | DEMOLIÇÃO MANUAL DE CONSTRUÇÃO EM ALVENARIAS DE VEDAÇÃO, COM ESPESSURA MÁXIMA DE 15CM, INCLUSIVE REMOÇÃO COM REAPROVEITAMENTO DE ESQUADRIAS, AFASTAMENTO E EMPILHAMENTO, EXCLUSIVE TRANSPORTE E RETIRADA DO MATERIAL DEMOLIDO/REMOVIDO NÃO | M2 | 19,44 | := EXTRAÍDO DE SOFTWARE |
| 7.2      | ED-48231        | ALVENARIA DE VEDAÇÃO COM TIJOLO CERÂMICO FURADO, ESP.9CM, PARA REVESTIMENTO, INCLUSIVE ARGAMASSA PARA ASSENTAMENTO   | M2 | 19,44 | := EXTRAÍDO DE SOFTWARE |
| 7.3      | ED-50729        | CHAPISCO COM ARGAMASSA, TRAÇO 1:3 (CIMENTO E AREIA), ESP. 5MM, APLICADO EM ALVENARIA/ESTRUTURA DE CONCRETO COM COLHER, PREPARO MECÂNICO  | M2 | 19,44 | := EXTRAÍDO DE SOFTWARE |
| 7.4      | 87249           | REVESTIMENTO CERÂMICO PARA PISO COM PLACAS TIPO ESMALTADA EXTRA DE DIMENSÕES 45X45 CM APLICADA EM AMBIENTES DE ÁREA MENOR QUE 5 M2.  | M2 | 4,46  | := EXTRAÍDO DE SOFTWARE |
| 7.5      | 87269           | REVESTIMENTO CERÂMICO PARA PAREDES INTERNAS COM PLACAS TIPO ESMALTADA EXTRA DE DIMENSÕES 25X35 CM APLICADAS NA ALTURA INTEIRA DAS PAREDES.   | M2 | 11,5  | := EXTRAÍDO DE SOFTWARE |
| 7.6      | 87886           | CHAPISCO APLICADO NO TETO OU EM ESTRUTURA, COM DESEMPENADEIRA DENTADA ARGAMASSA INDUSTRIALIZADA COM PREPARO MANUAL.  | M2 | 4,46  | := EXTRAÍDO DE SOFTWARE |
| 7.7      | 90407           | MASSA ÚNICA, PARA RECEBIMENTO DE PINTURA, EM ARGAMASSA TRAÇO 1:2:8, PREPARO MANUAL, APLICADA MANUALMENTE EM TETO, ESPESSURA DE 20MM, COM EXECUÇÃO DE TALISCAS.   | M2 | 4,46  | := EXTRAÍDO DE SOFTWARE |
| 7.8      | 88489           | APLICAÇÃO MANUAL DE PINTURA COM TINTA LÁTEX ACRÍLICA EM PAREDES, DUAS DEMÃOS.  | M2 | 8,21  | := EXTRAÍDO DE SOFTWARE |
| 7.9      | 95472           | VASO SANITARIO SIFONADO CONVENCIONAL PARA PCD SEM FURO FRONTAL COM LOUÇA BRANCA SEM ASSENTO, INCLUSO CONJUNTO DE LIGAÇÃO PARA BACIA SANITÁRIA AJUSTÁVEL - FORNECIMENTO E INSTALAÇÃO.   | UM | 1,00  | := EXTRAÍDO DO PROJETO  |

|          |                |   |    |       |                        |
|----------|----------------|---|----|-------|------------------------|
| 7.10     | ED-2552        | LAVATÓRIO DE CANTO DE LOUÇA BRANCA SEM COLUNA, TAMANHO PEQUENO, INCLUSIVE ACESSÓRIOS DE FIXAÇÃO COM PARAFUSO CASTELO, VÁLVULA DE ESCOAMENTO DE METAL COM ACABAMENTO CROMADO, SIFÃO DE METAL TIPO COPO COM | UM | 1,00  | := EXTRAÍDO DO PROJETO |
| <b>8</b> | <b>CALÇADA</b> |   |    |       |                        |
| 8.1      | ED-48479       | DEMOLIÇÃO MANUAL DE PISO CIMENTADO OU CONTRAPISO DE ARGAMASSA, COM ESPESSURA MÁXIMA DE 10CM, INCLUSIVE AFASTAMENTO E EMPILHAMENTO, EXCLUSIVE TRANSPORTE E RETIRADA DO MATERIAL DEMOLIDO                   | M2 | 4,93  | := 7,05x0,70           |
| 8.2      | 94990          | EXECUÇÃO DE PASSEIO (CALÇADA) OU PISO DE CONCRETO COM CONCRETO MOLDADO N LOCO, FEITO EM OBRA, ACABAMENTO CONVENCIONAL, NÃO ARMAD  | M3 | 0,546 | :=11,15*0,7*0,07       |
| 8.3      | ED-50852       | ESCADA SOBRE O SOLO DEGRAUS APROXIMADAMENTE 50 X 16,5 CM  | M2 | 0,84  | :=0,60x0,70x2          |
| 8.4      | 103317         | ALVENARIA DE VEDAÇÃO DE BLOCOS VAZADOS DE CONCRETO DE   | M2 | 3,16  | := EXTRAÍDO DO PROJETO |
| 8.5      | 87878          | CHAPISCO APLICADO EM ALVENARIAS E ESTRUTURAS DE   | M2 | 3,16  | := EXTRAÍDO DO PROJETO |
| 8.6      | 87794          | EMBOÇO OU MASSA ÚNICA EM ARGAMASSA TRAÇO 1:2:8,   | M2 | 3,16  | := EXTRAÍDO DO PROJETO |

---

PABLO JOSÉ LIMA DA SILVA  
ENGENHEIRO CIVIL - CREA-MG 338191



| <b>DEMONSTRATIVO DA COMPOSIÇÃO DO BDI</b>  |                                 |                               |                         |
|--|---------------------------------|-------------------------------|-------------------------|
| <b>INFORMAÇÕES GERAIS</b>  |                                 |                               |                         |
| <b>Município:</b> PALMA-MG   |                                 |                               |                         |
| <b>Projeto:</b> REFORMA CAPELA MORTUÁRIA DE ITAPIRUÇU  |                                 |                               |                         |
| <b>Responsável Técnico:</b> PABLO JOSÉ LIMA DA SILVA   |                                 |                               |                         |
| <b>Nº CREA/CAU:</b> CREA-MG 338191   |                                 |                               |                         |
| <b>Data:</b> 14/05/2023  | <b>NÃO DESONERADO</b>           | <b>PRAZO DA OBRA: 60 DIAS</b> |                         |
| <b>X . Taxa representativa das DESPESAS INDIRETAS, exceto tributos e despesas financeiras</b>  |                                 |                               |                         |
| X.1 - Administração Central  |                                 |                               | 3,00                    |
| X.2 - Seguros ( cobrir imprevistos ) + Garantia  |                                 |                               | 0,80                    |
| X.3 - Mobilização e Desmobilização   |                                 |                               | 0,00                    |
| X.5 - Riscos   |                                 |                               | 0,97                    |
|  | <b>X =</b>                      |                               | <b>4,77</b>             |
| <b>Y . Taxa representativa das DESPESAS FINANCEIRAS</b>  |                                 |                               |                         |
|  | TIPO                            |                               | ALÍQUOTA (%)            |
| Y.1 - Despesas Financeiras   |                                 |                               | 0,59                    |
|  | <b>Y =</b>                      |                               | <b>0,59</b>             |
| <b>Z . Taxa representativa do LUCRO</b>  |                                 |                               |                         |
|  | TIPO                            |                               | ALÍQUOTA (%)            |
| Z.1 - Lucro Presumido  |                                 |                               | 6,16                    |
|  | <b>Z =</b>                      |                               | <b>6,16</b>             |
| <b>I . Taxa representativa da incidência dos IMPOSTOS ( sobre o FATURAMENTO da empresa )</b>   |                                 |                               |                         |
|  | TIPO                            |                               | ALÍQUOTA (%)            |
| I.1 - I S S ( Imposto sobre Serviços ) - (adotar o do Município)   |                                 |                               | 5,00                    |
| I.2 - COFINS ( Contribuição para o Financiamento da Seguridade Social) - Federal   |                                 |                               | 3,00                    |
| I.3 - P I S ( Programa de Integração Social ) - Federal  |                                 |                               | 0,65                    |
| I.4 - CPRB (CONTRIBUIÇÃO PREVIDENCIÁRIA SOBRE A RECEITA BRUTA)   |                                 |                               | 0,00                    |
|  | <b>I =</b>                      |                               | <b>8,65</b>             |
| <b>B D I - Benefício e Despesas Indiretas</b>  |                                 |                               |                         |
| <b>B D I =</b>   | $( 1 + X ) ( 1 + Y ) ( 1 + Z )$ | <b>- I</b>                    | <b>← Fórmula do BDI</b> |
|  | $( 1 - I )$                     |                               |                         |
| <b>X é a Taxa somatória das DESPESAS INDIRETAS, exceto tributos e despesas financeiras;</b>  |                                 |                               |                         |
| <b>Y é a Taxa representativa das DESPESAS FINANCEIRAS;</b>   |                                 |                               |                         |
| <b>Z é a Taxa representativa do LUCRO;</b>   |                                 |                               |                         |
| <b>I é a Taxa representativa dos IMPOSTOS.</b>   |                                 |                               |                         |
|  | <b>B.D.I</b>                    | <b>→</b>                      | <b>22,47%</b>           |
| OS VALORES % INFORMADO ENQUADRAM-SE NOS LIMITES DO ACÓRDÃO 2622/2013-TCU   |                                 |                               |                         |
| Tais itens podem Variar:   |                                 |                               |                         |
| PIS (Programa de Integração Social) e COFINS (Contribuição para o Financiamento da Seguridade Social): A   |                                 |                               |                         |
| ISS: Pode ser Isent, ou variar até 5%  |                                 |                               |                         |
| Alíquota definida pela lei 12.844/13 (CPRB – contribuição previdenciária sobre a receita bruta). Pode ser de 0 a 4,5%, conforme enquadramento da empresa no regime de desoneração patronal na folha de pagamento ou não. |                                 |                               |                         |

PABLO JOSÉ LIMA DA SILVA  
ENGENHEIRO CIVIL - CREA-MG 338191





# Prefeitura Municipal de Palma

## Estado de Minas Gerais

### Memorial Descritivo

**OBJETO:** REFORMA PARA CAPELA MORTUÁRIA DE ITAPIRUÇU

**LOCAL:** DISTRITO DE ITAPIRUÇU, PALMA-MG

**PROPRIETÁRIO:** PREFEITURA MUNICIPAL DE PALMA-MG

O presente memorial descritivo de construção civil tem por objetivo definir os materiais a serem empregados na obra, assim como também orientar sobre o correto uso dos mesmos. Esta obra constitui o assentamento de alvenaria, demolição e instalação de piso cerâmico, pintura das áreas externas, internas e superfícies metálicas, instalação de cobertura metálica e telhamento, remoção e instalação de esquadrais e limpeza de ambiente.

#### 1 - SERVIÇOS PRELIMINARES

Placa em chapa galvanizada, 1,00mx1,50m, confeccionada de acordo com descrição com modelo especificado pela fiscalização.

#### 2- SALA CAPELA

2.1- Deverão ser preenchidas com massa única para pintura as eventuais partes das paredes que estão faltando acabamento.

2.2- As alvenarias deverão ser lixadas, aplicadas fundo selador, averiguar se superfície da alvenaria está limpa, seca e sem resíduos, antes da aplicação diluir o selante em água, diluído aplicar o selante com rolo. Aplicar duas demãos de tinta, respeitando o intervalo de tempo entre demãos.

2.3- Deverá ser feito um apicoamento da superfície antes do assentamento do piso cerâmico.

2.4- Aplicar argamassa de assentamento sobre a superfície totalmente limpa, formando uma camada de 3mm a 4mm sobre a área da forma que facilite o assentamento da cerâmica. Limpar as áreas com pano umedecido após o uso. Rodapés corta cerâmica com 7 cm de altura de forma para utilizar os dois lados da placa descartando a parte central da cerâmica.

2.5- Remoção de esquadrias manualmente, antes de iniciar remoção analisar a estabilidade da estrutura, usar EPI exigidos para atividade, quebrar alvenaria com marreta ao redor da esquadria até desprende-la, remover a esquadria com cuidado e



# **Prefeitura Municipal de Palma**

## **Estado de Minas Gerais**

apoiar no piso, para auxiliar remoção utilizar cabos de sustentação para que o elemento não tombe.

2.6- Instalação das portas, utilizar gabarito para portas nas dimensões especificadas.

### **3- COZINHA E DEPENDÊNCIAS**

3.1- As alvenarias deverão ser lixadas, aplicadas fundo selador, averiguar se superfície da alvenaria está limpa, seca e sem resíduos, antes da aplicação diluir o selante em água, diluído aplicar o selante com rolo. Aplicar duas demãos de tinta, respeitando o intervalo de tempo entre demãos.

3.2- Remoção de revestimento cerâmico, com EPI necessários exigidos para a atividade, remover o revestimento com auxílio marreta e talhadeira.

3.4- Limpeza da obra, caso existam respingos de tinta retirar com espátula, aplicar detergente líquido na superfície e limpar com vassoura e buchas, enxaguar o local, retirar o excesso de água com rodo e seca piso com pano.

### **4- ÁREA EXTERNA**

4.1- Preparo do piso cimentado para pintura: varrer bem, remover a sujeira, pó e detritos, lavar com água e sabão, lixar todo o piso removendo todo pó de cimento, terminar com polimento do piso com disco de acabamento.

4.2- Pintura do piso com tinta acrílica, delimitar a área da pintura com fita crepe, aplicando em todo perímetro, diluir a tinta acrílica com água, 10% do volume, aplica a primeira demão com tinta diluída com rolo de lã, fazer retoques e cantos com trincha, aplicar segunda demão 4 horas após a primeira com a tinta sem nenhuma diluição do rolo de lã, em 90 graus da primeira demão, remover as fitas depois da aplicação.

4.3- As alvenarias deverão ser lixadas, aplicadas fundo selador, averiguar se superfície da alvenaria está limpa, seca e sem resíduos, antes da aplicação diluir o selante em água, diluído aplicar o selante com rolo. Aplicar duas demãos de tinta, respeitando o intervalo de tempo entre demãos.

4.4- Lixamento manual da superfície metálica para aplicação de tinta, aplicando a lixa em movimento circulares para remoção da ferrugem, limpeza e produzirem uma rugosidade ideal para aderência da tinta. Após limpeza manual da peça para remoção das poeiras e outros detritos, preparação da tinta com diluição conforme orientação do fabricante, aplicação de uma demão de tinta na superfície metálica com o equipamento de pulverização.

### **5- COBERTURA METÁLICA**



# **Prefeitura Municipal de Palma**

## **Estado de Minas Gerais**

5.1- Instalação de estrutura metálica, verificar o posicionamento da estrutura de apoio e do comprimento das peças de acordo com o projeto, posicionar as terças conforme previsto no projeto declividade da cobertura, extensão do pano, distanciamento, esquadro e paralelismo entre as terças e fixar as terças na estrutura de apoio com os parafusos.

5.2- Pintura anticorrosiva das estruturas metálicas, limpeza da peça manualmente, preparação da tinta com diluição de acordo com fabricante, aplicação de uma demão de tinta na superfície com pincel e rolo.

5.3- Instalação do telhamento com telha de aço, na execução dos serviços os trabalhadores deverão estar munidos dos EPI's necessários, sendo que os cintos de segurança trava-quedas deverão estar acoplados, através de cordas, a terças ou ganchos vinculados à estrutura, os montadores deverão caminhar sobre tábuas apoiadas sobre as terças, sendo as tábuas providas de dispositivos que impeçam seu escorregamento, antes do início dos serviços de colocação das telhas devem ser conferidas as disposições de tesouras, meia tesouras, terças, elementos de contraventamento e outros.

5.4- Instalação de calhas, observar o fiel cumprimento do projeto da cobertura, atendendo a seção transversal especificada para as calhas e o caimento mínimo de 0,5 % no sentido dos tubos coletores. espaçados, rejuntando a cabeça dos pregos com selante a base poliuretano.

### **6 - CONCRETO ARMADO**

As estruturas de concreto armado devem respeitadas as dimensões e especificações adotadas no projeto, seguindo todas as indicações normativas para sua execução.

---

**PABLO JOSÉ LIMA DA SILVA**  
**ENGENHEIRO CIVIL**



**Anotação de Responsabilidade Técnica - ART**  
**Lei nº 6.496, de 7 de dezembro de 1977**

**CREA-MG**

**ART OBRA / SERVIÇO**

**Conselho Regional de Engenharia e Agronomia de Minas Gerais**

INICIAL

**1. Responsável Técnico**

**PABLO JOSE LIMA DA SILVA**

Título profissional: **ENGENHEIRA CIVIL**

RNP: **2019571080**

Registro: **338191MG**

**2. Dados do Contrato**

Contratante: **PREFEITURA MUNICIPAL DE PALMA**

**PRAÇA Praça Getúlio Vargas**

Complemento:

Cidade: **PALMA**

Bairro: **CENTRO**

UF: **MG**

CPF/CNPJ: **17.734.906/0001-32**

Nº: **26**

CEP: **36750000**

Contrato: **Não especificado**

Celebrado em: **22/05/2023**

Valor: **R\$ 100,00**

Tipo de contratante: **Pessoa Jurídica de Direito Público**

Ação Institucional: **Outros**

**3. Dados da Obra/Serviço**

**DISTRITO ITAPIRUCU**

Complemento:

Cidade: **PALMA**

Data de Início: **22/06/2023**

Finalidade: **OUTROS**

Proprietário: **PREFEITURA MUNICIPAL DE PALMA**

Nº: **26**

Bairro: **S/N**

UF: **MG**

CEP: **36750000**

Previsão de término: **22/09/2023**

Coordenadas Geográficas: **0, 0**

Código: **Não Especificado**

CPF/CNPJ: **17.734.906/0001-32**

**4. Atividade Técnica**

|  | Quantidade | Unidade |
|--|------------|---------|
| 16 - Execução  |            |         |
| 80 - Projeto > CONSTRUÇÃO CIVIL > EDIFICAÇÕES > DE REFORMA DE EDIFICAÇÃO > #1.1.2.1 - DE ALVENARIA                 | 184,00     | m²      |
| 80 - Projeto > ESTRUTURAS > ESTRUTURAS DE CONCRETO E ARGAMASSA ARMADA > #2.1.1 - DE ESTRUTURA DE CONCRETO ARMADO   | 184,00     | m²      |
| 80 - Projeto > ESTRUTURAS > ESTRUTURAS METÁLICAS > DE ESTRUTURA METÁLICA > #2.2.1.1 - PARA EDIFICAÇÃO              | 184,00     | m²      |
| 80 - Projeto > ESTRUTURAS > FUNDAÇÕES > DE FUNDAÇÕES SUPERFICIAIS > #2.9.1.2 - EM SAPATAS ISOLADAS                 | 184,00     | m²      |
| 14 - Elaboração  |            |         |
| 35 - Elaboração de orçamento > CONSTRUÇÃO CIVIL > EDIFICAÇÕES > DE REFORMA DE EDIFICAÇÃO > #1.1.2.1 - DE ALVENARIA | 184,00     | m²      |

Após a conclusão das atividades técnicas o profissional deve proceder a baixa desta ART

**5. Observações**

REFORMA PARA CAPELA MORTUÁRIA PARA O DISTRITO DE ITAPIRUCU, PALMA-MG

**6. Declarações**

- Declaro estar ciente de que devo cumprir as regras de acessibilidade previstas nas normas técnicas da ABNT, na legislação específica e no decreto n. 5296/2004.

- Cláusula Compromissória: Qualquer conflito ou litígio originado do presente contrato, bem como sua interpretação ou execução, será resolvido por arbitragem, de acordo com a Lei no. 9.307, de 23 de setembro de 1996, por meio da Câmara de Mediação e Arbitragem - CMA vinculada ao Crea-MG, nos termos do respectivo regulamento de arbitragem que, expressamente, as partes declararam concordar

- Declaro, nos termos da Lei Federal nº 13.709, de 14 de agosto de 2018 - Lei Geral de Proteção de Dados Pessoais (LGPD), que estou ciente de que meus dados pessoais e eventuais documentos por mim apresentados nesta solicitação serão utilizados conforme a Política de Privacidade do CREA-MG, que encontra-se à disposição no seguinte endereço eletrônico: <https://www.crea-mg.org.br/transparencia/lgpd/politica-privacidade-dados>. Em caso de cadastro de ART para PESSOA FÍSICA, declaro que informei ao CONTRATANTE e ao PROPRIETÁRIO que para a emissão desta ART é necessário cadastrar nos sistemas do CREA-MG, em campos específicos, os seguintes dados pessoais: nome, CPF e endereço. Por fim, declaro que estou ciente de que é proibida a inserção de qualquer dado pessoal no campo "observação" da ART, seja meu ou de terceiros.

- Declaro, nos termos da Lei Federal nº 13.709, de 14 de agosto de 2018 - Lei Geral de Proteção de Dados Pessoais (LGPD), que estou ciente de que não posso compartilhar a ART com terceiros sem o devido consentimento do contratante e/ou do(a) proprietário(a), exceto para cumprimento de dever legal.

**7. Entidade de Classe**

- SEM INDICAÇÃO DE ENTIDADE DE CLASSE

A autenticidade desta ART pode ser verificada em: <https://crea-mg.sitac.com.br/publico/>, com a chave: 06b4A

Impresso em: 22/05/2023 às 09:54:56 por: , ip: 170.82.175.14





Anotação de Responsabilidade Técnica - ART  
Lei nº 6.496, de 7 de dezembro de 1977

CREA-MG

ART OBRA / SERVIÇO

Conselho Regional de Engenharia e Agronomia de Minas Gerais

INICIAL

8. Assinaturas

Declaro serem verdadeiras as informações acima

PABLO JOSE LIMA DA SILVA - CPF: 173.449.517-03

Local \_\_\_\_\_ de \_\_\_\_\_ de \_\_\_\_\_ data

PREFEITURA MUNICIPAL DE PALMA - CNPJ: 17.734.906/0001-32

9. Informações

10. Valor

Pagamento não identificado.

RASCUNHO  
DOCUMENTO SEM VALIDADE

A autenticidade desta ART pode ser verificada em: <https://crea-mg.sitac.com.br/publico/>, com a chave: 06b4A  
Impresso em: 22/05/2023 às 09:54:56 por: , ip: 170.82.175.14

